

## Produktinformation



# Harburg 1 2

## 19 mm Systemhaus

Gr 1



Gr 2



Außenmaße mit Eckleisten	B 152 × T 155 cm	B 203 × T 155 cm
Außenmaße Wand	B 148 × T 152 cm	B 199 × T 152 cm
Innenmaße	B 144 × T 148 cm	B 195 × T 148 cm
Dachstand	B 176 × T 192 cm	B 227 × T 192 cm
Seitenhöhe	189 cm	189 cm
Firshöhe	220 cm	230 cm
Umbauter Raum	4,5 m³	6,3 m³
Dachfläche	3,5 m²	4,5 m²
Dachneigung	20°	20°
Dachüberstand vorne	23,5 cm	23,5 cm
Dachüberstand Seite	14 cm	13,5 cm
Dachüberstand hinten	16,5 cm	16,5 cm
Außenmaße Türflügel	B 84,3 × T 3,6 × H 176,5 cm	B 84,3 × T 3,6 × H 176,5 cm
Durchgangsmaße	B 81,5 × H 176,5 cm	B 166,5 × H 176,5 cm
Lichtausschnitt Tür	B 61 × H 62 cm	B 61 × H 62 cm
Anzahl Fenster	-	-
Fenster Außenmaße / Lichtausschnitt	-	-
Schindelbedarf	2 Pakete	2 Pakete
Bedarf Selbstklebende Dacheindeckung	-	-
Bedarf Dachrinnenpakete (Holz)	Grundpaket	Grundpaket
Bedarf Dachrinnenpakete (Kunststoff)	Set 1	Set 1
Bedarf Terrassendielen	-	-
Paketmaße	B 190 × T 100 × H 42 cm / 110 kg	B 209 × T 100 × H 45 cm / 272 kg

### Fundamentplan (in mm) Bitte beachten Sie dazu den Punkt Vorbereitung der Stellfläche bzw des Fundaments

Gr 1

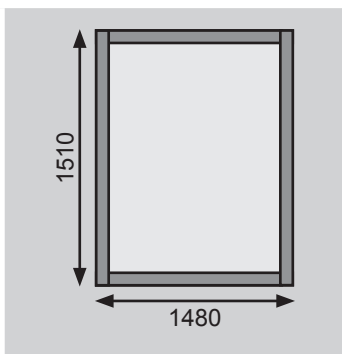

Gr 1 mit Fußboden

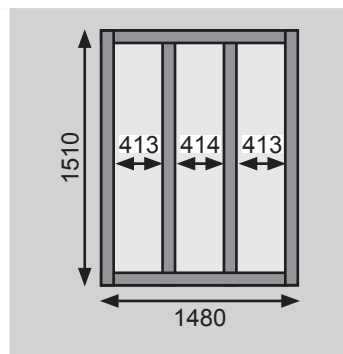

Gr 2

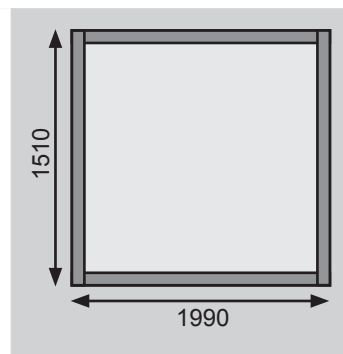

Gr 2 mit Fußboden

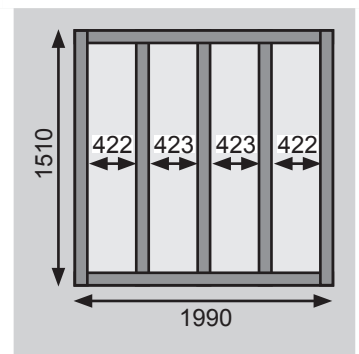

### Ausführung

- Nordische Fichte, naturbelassen
- Nordische Fichte, opalgrau lackiert
- Nordische Fichte, kastanienrot lackiert

### Wand

- Steck-Schraub-System
- 19 mm Rundprofil mit Nut und Feder

### Dach

- 16 mm Dachplatte
- inkl Bitumendachbelag zur Ersteindeckung

### Tür

- Einflügeltür, vormontiert (Gr 1)
- Doppelflügeltür, vormontiert (Gr 2)
- Lichtausschnitt aus Kunstglas mit aufgesetzten Sprossen
- Sicherheitsüberfalle
- Justierbare Türbänder für optimale Ausrichtung

### Fußboden

- Als Zubehör erhältlich
- 16 mm Massivholzboden mit Nut und Feder

### Unterkonstruktion

- ca 60 mm breite Bodenbalken, kesseldruckimprägniert

### Erhältliches Zubehör (gegen Aufpreis)

- Fußboden
- Schindeln
- Schleppdach Eco
- Anbauschränk Eco

Weiteres Zubehör und genauere Erläuterungen finden Sie unter der Rubrik **Zubehör**. Beachten Sie bitte die **Übersicht Zubehör**.