

Der **feine** Unterschied

 **BARTELS**[®]

Einleitung

- › Der **feine Unterschied** Seite 4 - 5
- › **Lackoberflächen** Seite 6 - 7
- › **Furnieroberflächen** Seite 8 - 9
- › **Qualität im Detail** Seite 10 - 11

G Serie

- 
- › **Einleitung G Serie** Seite 12 - 15
 - › **Gefälzt** Seite 16 - 17
 - › **Stumpf** Seite 18 - 19
 - › **Doppeltür** Seite 20 - 21
 - › **Schiebetür** Seite 22 - 25
 - › **Faltanlage** Seite 26 - 27
 - › **Wandbündig** Seite 28 - 31
 - › **Seitenteil** Seite 32 - 33
 - › **Smart Frame** Seite 34 - 35
 - › **Tapetentür** Seite 36 - 37

G Serie mit Feldern

- 
- › **Einleitung G Serie mit Feldern** ... Seite 38 - 41
 - › **G1** Seite 42 - 45
 - › **G2** Seite 46 - 49
 - › **G3** Seite 50 - 55
 - › **G4** Seite 56 - 57
 - › **G5** Seite 58 - 61
 - › **G10** Seite 62 - 63
 - › **G12** Seite 64 - 65

R Serie

- 
- › **R1** Seite 66 - 67

Inspirationen

- › **Inspirationen** Seite 68 - 89

›Art‹ Serien

- 
- › **Einleitung ›Art‹ Serie** Seite 90 - 91
 - › **Weiß Art** Seite 92 - 95
 - › **Retro Art** Seite 96 - 99
 - › **Furnier Art** Seite 100 - 103

Stiltür-Modelle

- 
- › **Einleitung Stiltüren** Seite 104 - 105
 - › **Modell Park Lane** Seite 106 - 109
 - › **Modell Classique Nouveau** Seite 110 - 115
 - › **Modell Kiel** Seite 116 - 117
 - › **Modell Baron** Seite 118 - 119
 - › **Modell Romantik** Seite 120 - 121
 - › **Modell Nordland** Seite 122 - 123
 - › **Modell Adera** Seite 124 - 125
 - › **Modell Studio** Seite 126 - 127
 - › **Modell Holz-Glastür** Seite 128 - 129

Funktionen / Optionen

- 
- › **Wohnungseingangstüren** Seite 130 - 131
 - › **Einbruchhemmende Türen** Seite 132 - 133
 - › **Feuerschutztüren** Seite 134 - 135
 - › **Türblatt- und Zargenoptionen** . Seite 136 - 137
 - › **Bekleidungen, Basenklötze** Seite 138 - 139
 - › **Oberflächen** Seite 140 - 142
 - › **Türblatt- und Zargenmaße** Seite 143

Der **feine** Unterschied





»Manufaktur« – ein häufig genutztes Wort mit verschiedenen Definitionen. Bartels versteht die Manufaktur als Form der Exklusivität für handgefertigte und maßgeschneiderte Produkte von außergewöhnlich hoher Wertigkeit und Qualität.

Wir sehen die Tür als Möbelstück, perfekt in das individuelle Raumkonzept integriert.

Der **feine** Unterschied

Schleiflack



Beim Schleiflackverfahren werden mehrere Lackschichten mit jeweiligem Zwischenschliff aufgetragen. Jeder Zwischenschliff wird mit zunehmend feiner werdendem Schleifpapier ausgeführt, so dass eine besonders homogene und glatte Oberfläche entsteht. Durch die Handlackierung werden filigrane und profilierte Oberflächen sauber lackiert, Übergänge zwischen Profil und Fläche dauerhaft verfüllt und dadurch das Entstehen von Haarrissen vermindert.

Perfekte Gehrungen

Das Besondere der BARTELS Elementzarge ist das, was man nicht sieht. Die Zargenteile werden aus besonders stabiler Tischlerplatte gefertigt und bereits im Werk zusammengebaut. Nach dem Zusammenbau wird die Zarge noch einmal geschliffen und lackiert, so dass keine Gehrungen mehr sichtbar sind.

Weiterer Vorteil: die Zargen müssen vor Ort nicht mehr zusammengebaut werden und können sofort eingebaut werden.



Echtholz-Furnier | Das Beste, was Holz passieren kann.

Die hauseigene Furnierabteilung ist immer auf der Suche nach den neuesten Trends. Ein Großteil der Möbeldustrie bedient sich dieses Know-Hows. Entsprechend einfach ist es für Bartels, die Echtholz furnier-Oberfläche dem Möbel anzupassen. Die Furnierabwicklung innerhalb einer Kommission ist selbstverständlich.



Furnierherstellung | Messerfurniere

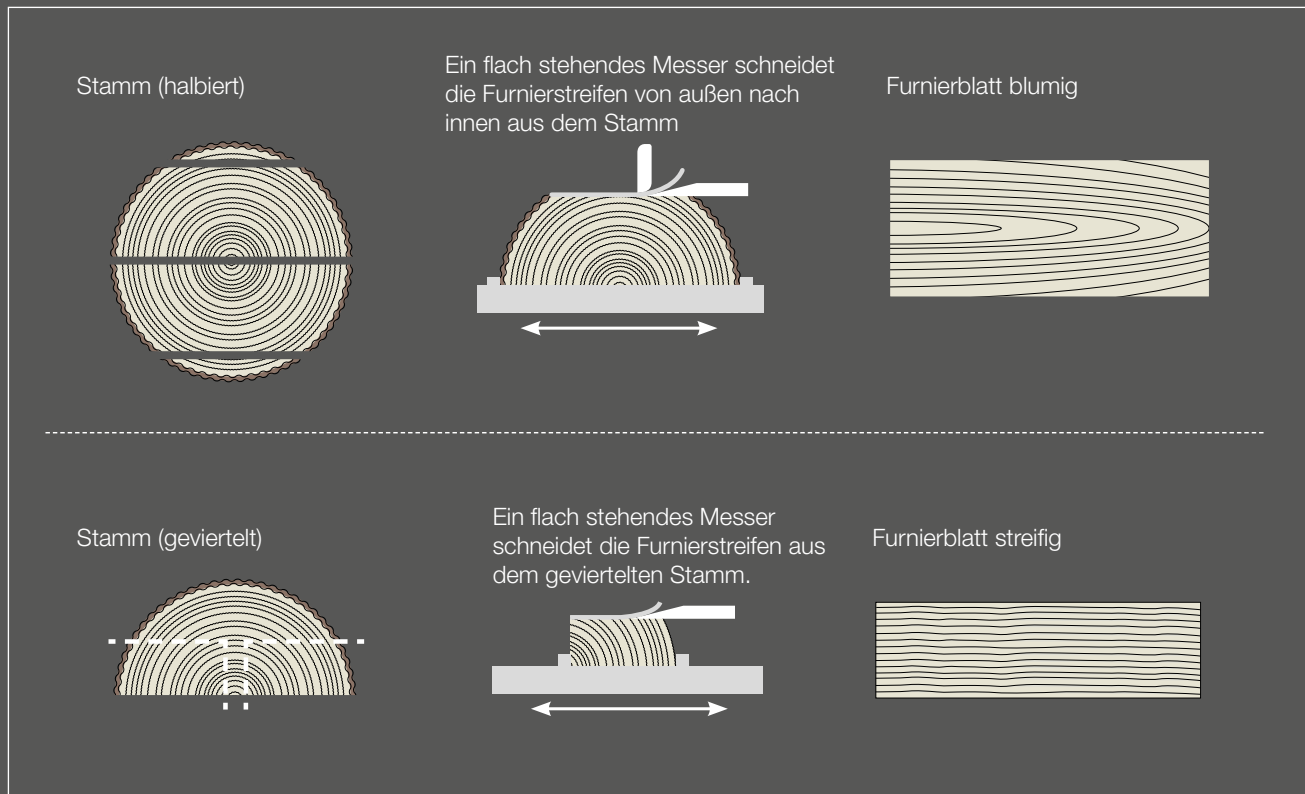

Echtholz-Furnier im Detail



Furnierabwicklung

Ausgesuchte und aufeinander abgestimmte Furniere sorgen für ein einheitliches Furnierbild bei Türblatt und Zarge. Darüber hinaus werden die Furniere pro Kommission aufeinander abgestimmt und können bis zu einer kompletten Wandabwicklung verarbeitet werden.

Das gilt für das normale Element bestehend aus Türblatt und Zarge genauso wie zum Beispiel für den aufwändigen Innenausbau mit Wandabwicklungen.



Individuelle Anpassung

Furnierabwicklung bei Türblatt und Zarge ist Standard bei BARTELS. Darüber hinaus lässt sich der komplette Innenausbau mit aufeinander abgestimmten Furnieren und Oberflächen realisieren.

Der **feine** Unterschied | Auf einem Blick



Perfekt geschlossene
Gehrungen



Futterplatte aus hochwertiger
Tischlerplatte



Handlackierung in BARTELS
Qualität (Schleiflack)



Schloss mit Nirostastulp und
Flüsterkomfort (gefälzt)

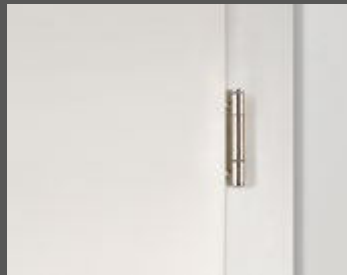

3-teiliges Band V4426 WF,
Edelstahl-Look (gefälzt)



Türblatt mit Massivholzriegel

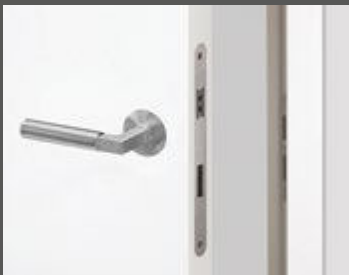

Schloss mit Magnetfalle und
Nirostastulp (stumpf)

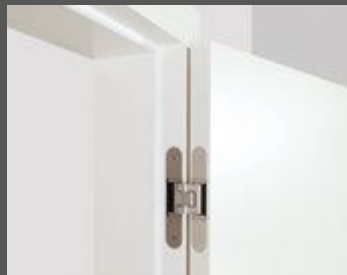

Verdeckt liegende Bänder
F2-farbig (stumpf)

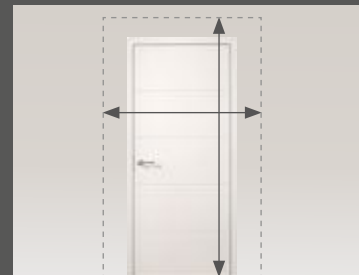

Sondermaße in Höhe und
Breite auf Wunsch



Furnierabwicklung bei
Echtholz-Oberflächen



Sonderoberflächen und
Sonderfarben auf Wunsch



Ab Werk montierte Zargen
erleichtern den Einbau vor Ort

Fragen Sie Ihren Fachhändler und lassen Sie sich beraten.

Sie erhalten vor Ort eine umfassende Beratung über alle technischen und optischen Eigenschaften von BARTELS Türen und über die vielfältigen Möglichkeiten zur individuellen Innenraumgestaltung.



die G Serie



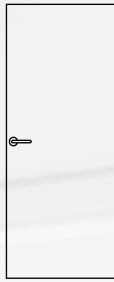

Typ G

Der Typ G beschreibt grundsätzlich das glatte Türblatt.
Er kann in unterschiedlichen Oberflächen in stumpfer oder gefälzter Ausführung und mit einer Vielzahl von Bekleidungsstypen kombiniert werden.

die G Serie



Typ G



Glattes Türblatt
ohne Feldaufteilung

G = Glatte Tür

Mögliche Optionen

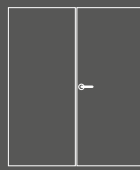

D = Doppeltür



S = Schiebetür



T = Tapetentür

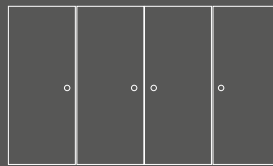

4F = 4 Flügel

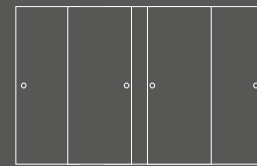

4SF = 4 Schiebetürflügel

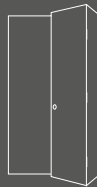

F = Falttür

Türblatt-Aufbau



BARTELS 40 ›Vollspan‹



BARTELS 40 ›Park Lane‹



BARTELS 40 ›Stäbchenplatte‹



BARTELS 62 ›Spezial‹



Bekleidungsvarianten finden Sie auf Seite **138**



Türblatt Typ G | Ausführung stumpf mit Sandwichkante | Schleiflack weiß RAL 9016 | Zarge K70

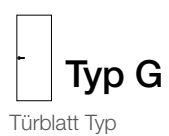

die **G Serie** | als gefälztes Element



Türblatt Typ G | Ausführung gefälzt | Furnier FEINSCHLIFF ›Bianco querfurniert‹ | Zarge K60 ›Bianco querfurniert‹

 **Typ G**
Türblatt Typ

 **K60**
Bekleidung 60 mm breit



Typ G | Gefälzt

Bei der gefälzten Ausführung liegt das Türblatt auf der Bekleidung auf.

Türblatt und Zarge im Querschnitt

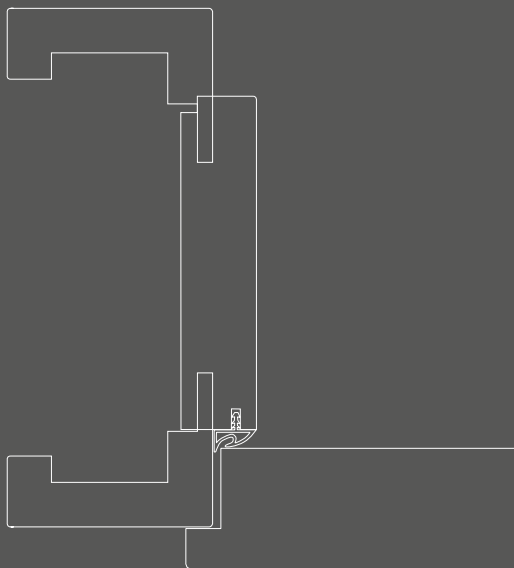

Ob gefälzt oder stumpf – die Zargengehrungen der **G Serie** sind immer perfekt geschlossen.



Türblatt Typ G | Ausführung gefälzt | Schleiflack weiß RAL 9010 | Zarge K70



Typ G

Türblatt Typ



K70

Bekleidung 70 mm breit

die **G Serie** | als stumpfes Element



Magnetschloss und bündig eingelassene Drückerrosette



Typ G | Stumpf

Bei der stumpfen Ausführung bilden das Türblatt und die Bekleidung eine Ebene.

Türblatt und Zarge im Querschnitt

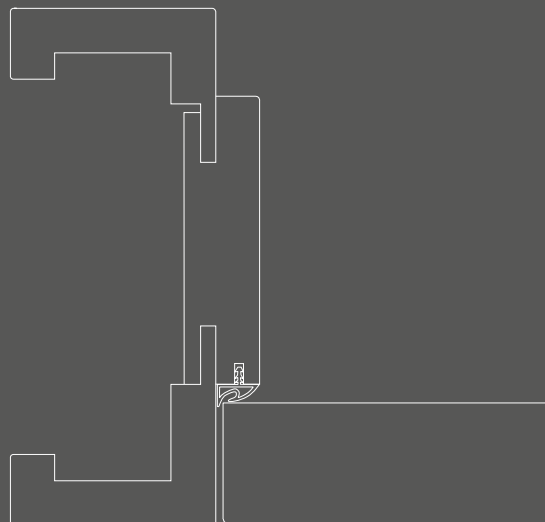

Türblatt Typ G | Ausführung stumpf | Furnier FACHWERK ›Titan geprägt‹ | Türblatt und Zarge querfurniert | Zarge K60, Furnierverlauf quer, Variante B

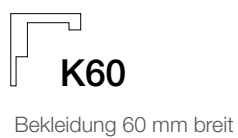



Türblatt Typ G | Ausführung stumpf | Schleiflack weiß RAL 9010 | Zarge K70

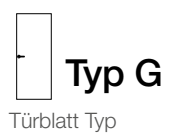

die **G Serie** | als Doppeltür



Türblatt Typ G | Doppeltür | Ausführung stumpf | Schleiflack weiß RAL 9016 | Zarge K60



Typ G | D | K60

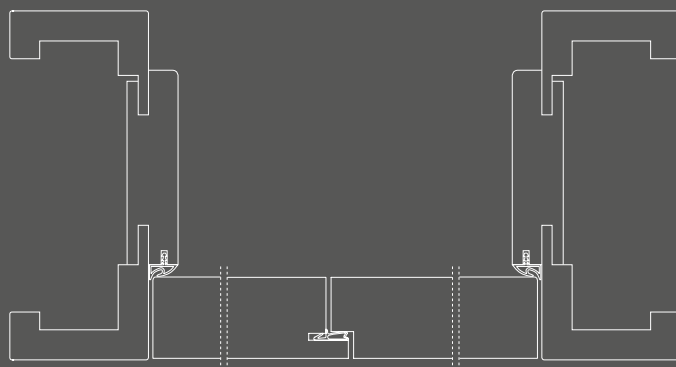

Typ G

Türblatt Typ



D

Doppeltür



K60

Bekleidung 60 mm breit

die **G Serie** | als Schiebetür



Typ GS | D | K50



BARTELS Schiebetüren sind dank hochwertigster Beschläge besonders leichtläufig und geräuscharm.



Typ **G**

Türblatt Typ



S

Schiebetür



D

Doppeltür



K50

Bekleidung 50 mm breit



Doppelschiebetür Typ G | verdecktliegende Schiebetürschiene | Schleiflack RAL 9010
Zarge K50, wandbündig mit hinterschraubten Winkelprofilen | raumhoch ohne Querstück

die **G Serie** | als Schiebetür



Doppelschiebetür Typ G | verdecktliegende Schiebetürschiene | Schleiflack RAL 9016 | Zarge raumhoch ohne Querstück K50



Türblatt Typ



Schiebetür

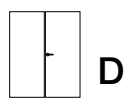

Doppeltür

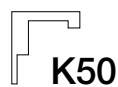

Bekleidung 50 mm breit



Schiebetürvarianten

Schiebetür vor der Wand laufend

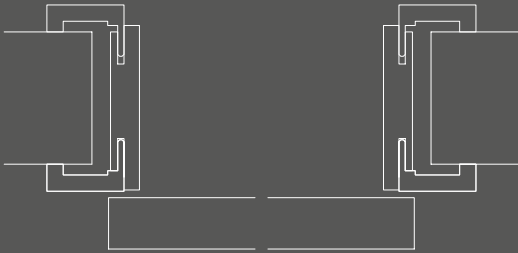

1-flügelige Schiebetür in der Wand laufend

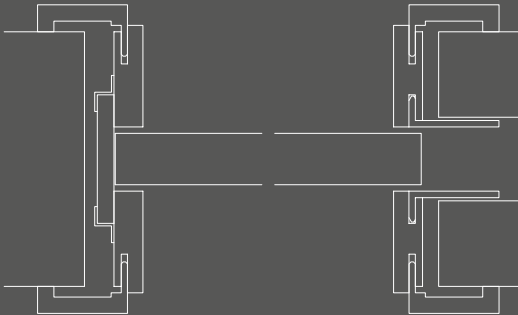

2-flügelige Schiebetür in der Wand laufend

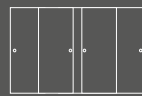
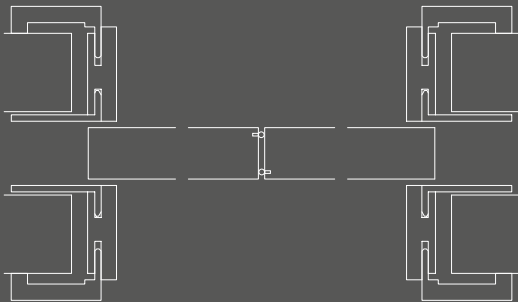

Typ GS | 4

4-teilige-Schiebetüranlage.



Schiebetüranlage Typ G | 4-teilig | Furnier ALPI Makassar | verdecktliegende Schiebetürschiene in die Decke eingelassen



Typ G

Türblatt Typ



S

Schiebetür



4

4-teilig

die **G Serie** | als Faltanlage



Optisch hochwertige und technisch ausgereifte Beschläge sorgen durch besondere Leichtgängigkeit für ein Höchstmaß an Komfort.

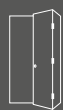

Typ GF | 4 | R112

Falttyp A

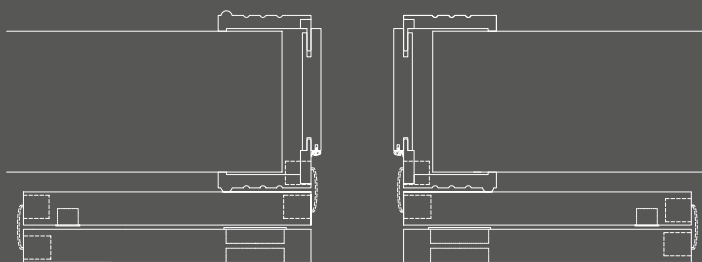

Falttyp B

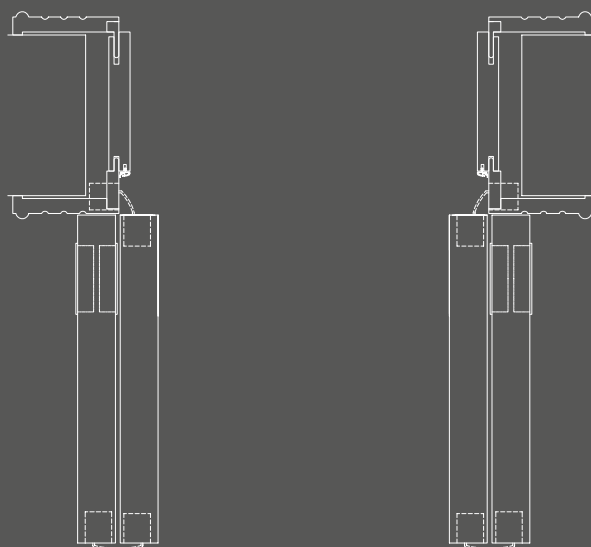

Faltanlage geschlossen.



Typ G

Türblatt Typ

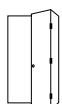

F

Faltsystem



4

Anzahl Türflügel

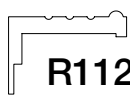

R112

Bekleidung 112 mm breit



Showroom
Foto
BARTELS

4-teilige Falanlage, ohne Schlösser, mit Rollenschnäppern und flächenbündig eingelassenen Griffmuscheln | Bekleidung R112

die **G Serie** | wandbündig | deckenhoch



Türblatt 62 mm, Typ G | Ausführung stumpf, 3 verdeckte Bänder und Magnetschloss | Schleiflack weiß RAL 9016
Zarge K50 mit hinterschraubten, in Zargenfarbe lackierten Aluwinkeln, ohne Querstück



Typ G | K50 | hAw

Aluwinkel werden im Werk hinterschraubt. Die Zarge muss nach der Montage vor Ort angeputzt werden.

Querschnitt wandbündig

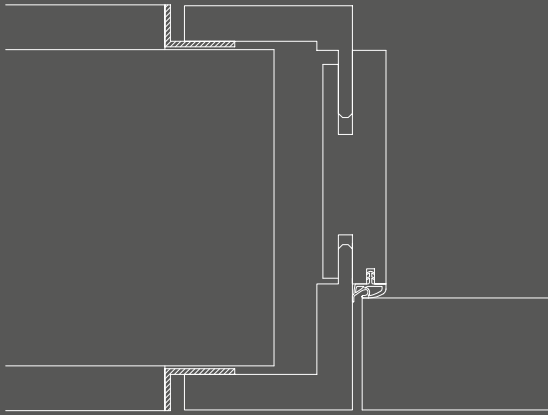

Das Magnetschloss bietet den Vorteil, dass kein mechanischer Kontakt zwischen Falle und Schließblech zum Schließen nötig ist. Dadurch kann das Schließblech in die Zarge eingelassen werden und ist bei geschlossener Tür nicht sichtbar. Weiterer Vorteil ist ein deutlich reduziertes Schließgeräusch.



Typ G

Türblatt Typ

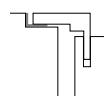

hAw

Zarge mit hinterschraubten Aluwinkeln



K50

Bekleidung 50 mm breit

die **G Serie** | wandbündig | Putzzarge



Die Schattenfuge ist wahlweise in Aluminium oder in der Türfarbe möglich.

Aufgrund der 3-Punkt-Verriegelung der hier gezeigten Wohnungseingangstür ist das Schließblech sichtbar.



Typ G | K50 | P

Bei dieser Zargenform ist zu berücksichtigen, dass die Putzzarge vorab gesetzt und mit angeputzt wird. Dafür ist eine größere Lochbreite erforderlich. Die Hauptzarge wird anschließend montiert.

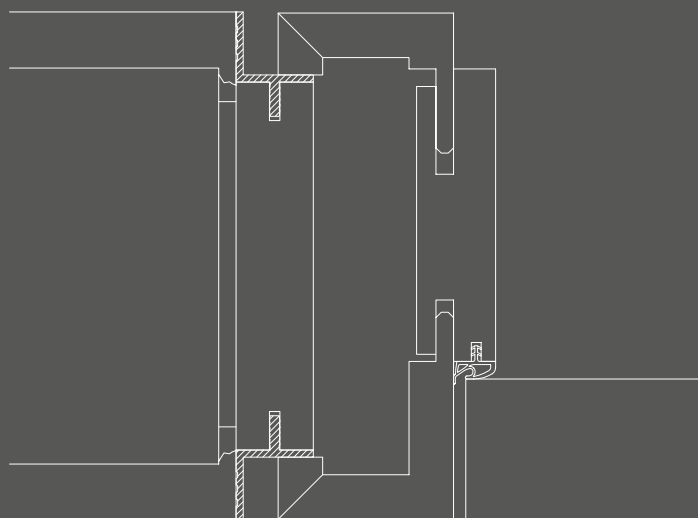

Typ G

Türblatt Typ

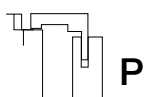

P

Putzzarge

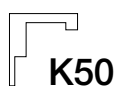

K50

Bekleidung 50 mm breit



Türblatt 62 mm, Typ G | Ausführung stumpf, 3 verdeckte Bänder | Schleiflack weiß RAL 9016
Zarge K50 mit vorab gesetzter Putzzarge und 5 mm Schattenfuge

die **G Serie** | mit Seitenteil



Türblatt Typ G | Ausführung stumpf, geschosshoch mit Seitenteil | Schleiflack Pure Colours ›Salt‹

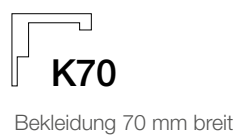
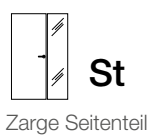
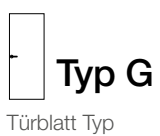



Typ G | St

Seitenteile mit Verglasungen bringen Transparenz in den Wohnraum und sorgen für Licht und Helligkeit.

Seitenteilvarianten

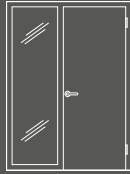

1-flügelig mit einem Seitenteil

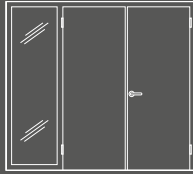

2-flügelig mit einem Seitenteil

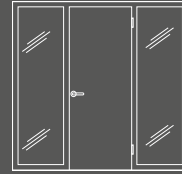

1-flügelig mit zwei Seitenteilen

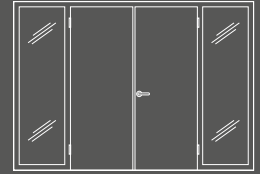

2-flügelig mit zwei Seitenteilen



1-flügelig mit einem Seitenteil, u. Oberlicht

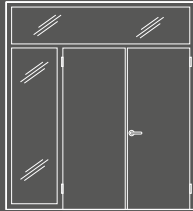

2-flügelig mit einem Seitenteil und Oberlicht

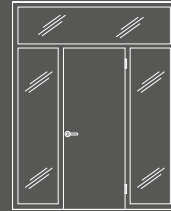

1-flügelig mit zwei Seitenteilen und Oberlicht

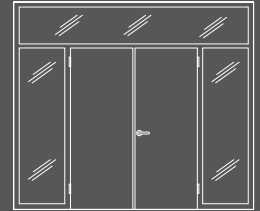

2-flügelig mit zwei Seitenteilen und Oberlicht



Türblatt Typ G | Ausführung gefälzt, mit Seitenteil



Typ G

Türblatt Typ



St

Zarge Seitenteil



K60

Bekleidung 60 mm breit

die **G Serie** | mit Smart Frame Bekleidung



Türblatt Typ G | Ausführung stumpf, mit Sandwichkante FEINSCHLIFF Bianco | Schleiflack weiß RAL 9016 | Smart Frame Bekleidung



Typ G | SF

Türelemente mit der Smart Frame Zarge sind nur mit farbig lackierter Oberfläche möglich.



Typ G

Türblatt Typ



SF

Zarge Smart Frame

die **G Serie** | als Tapetentür

Typ G | T

Die Tapetentür verzichtet komplett auf die sichtbare Zarge. Dabei wird die Zarge so mit der Wand verbunden, dass sie wandbündig übertapeziert werden kann und kein sichtbarer Ansatz verbleibt.

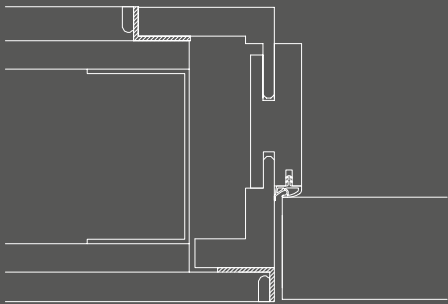

Wandflächenbündige Bartels Zarge mit hinter-schraubten Aluwinkeln für stumpfe Türen, mit Zierbekleidung, Tapetentür von der Öffnungsseite

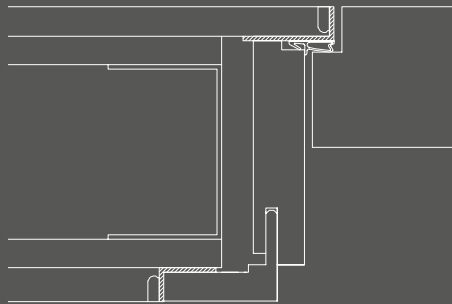

Wandflächenbündige Bartels Zarge mit hinter-schraubten Aluwinkeln für invers öffnende Türen, mit Zierbekleidung, Tapetentür von der Schließseite



Türblatt Typ G | Ausführung als Tapetentür | mit durchlaufender Fußleiste





Türblatt Typ G | Ausführung als Tapetentür

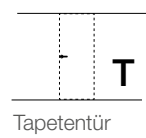
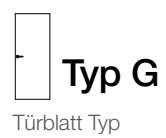

die **G Serie** | mit Feldern



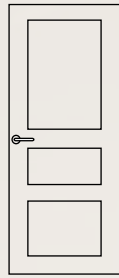

Typ G mit Feldern

Der Typ G beschreibt das glatte Türblatt, die Ziffer dahinter steht für die Anzahl in das Türblatt eingelassener Felder. Dabei ist die Felddaufteilung frei wählbar, ebenso wie die Profilierung und die Füllungen (siehe nächste Seite).



Showroom
Foto
BARTELS

die G1 bis G12 Serie

Profilvarianten für Typ G1 - G12



Typen

Typ G1
Türblatt mit **einem** Feld

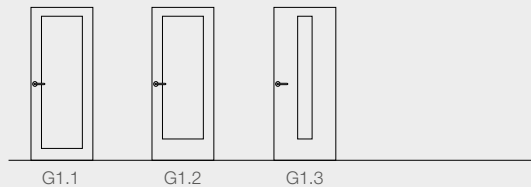

Typ G2
Türblatt mit **zwei** Feldern

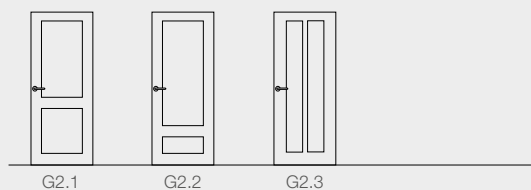

Typ G3
Türblatt mit **drei** Feldern



Typ G4
Glattes Türblatt mit **vier** Feldern

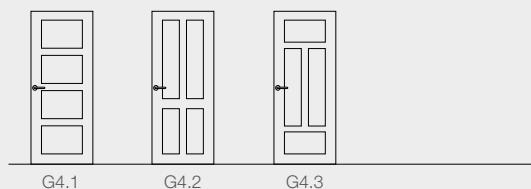

Typ G5
Türblatt mit **fünf** Feldern



Typ G10
Türblatt mit **zehn** Feldern

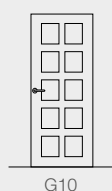

Typ G12
Türblatt mit **zwölf** Feldern



Weitere, frei wählbare Typen, sind auf Wunsch möglich!

Füllungsvarianten für Typ G1 - G12



Bekleidungsvarianten finden Sie auf Seite **138**

die **G1 Serie** | als Faltnanlage



4-teilige Faltnanlage, ohne Schlösser, mit Rollenschnäppern und flächenbündig eingelassenen Griffmuscheln
Bekleidung R112, mit Profilierung | Schleiflack weiß RAL 9016



Typ G1 | F4 | R112

Durch die Faltsystem können die Türflügel platzsparend beiseite gefaltet werden.

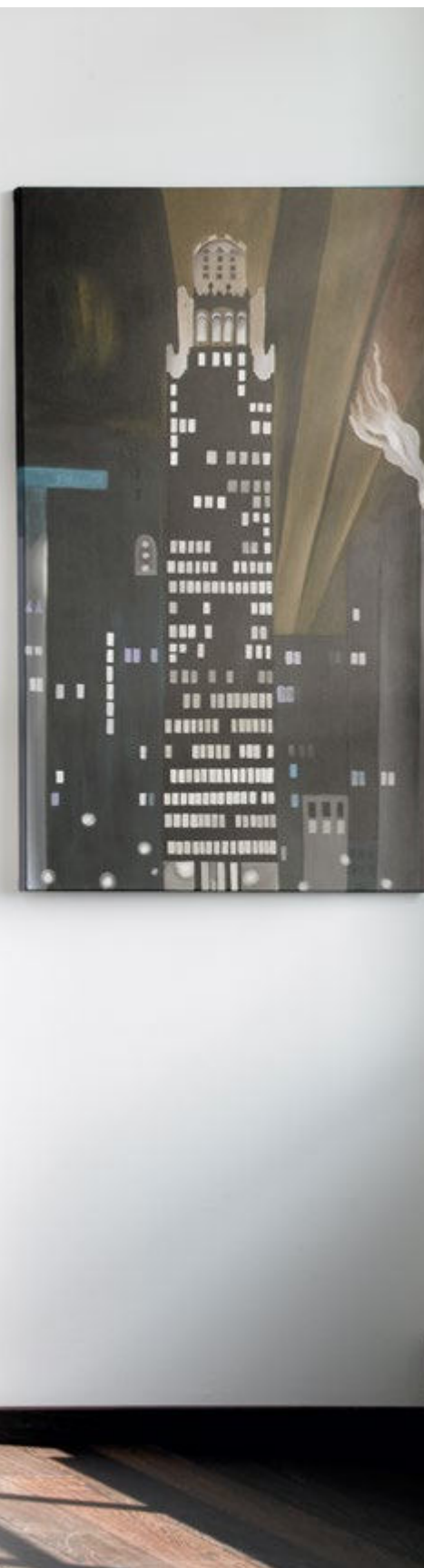

Typ G

Türblatt Typ



F

Faltsystem

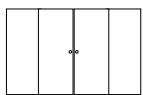

4

Anzahl Türflügel

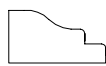

T

Profiltyp



Sonate

Füllungstyp

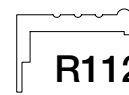

R112

Bekleidung 112 mm breit

die **G1 Serie** | mit Verglasung



Typ G1 | S | D





Schiebetürblatt Sondertyp G1 mit Verglasung | Doppeltür | mit Wandabwicklung | Furnier FACHWERK ›Titan geprägt



**Sondertyp
G1**

Türblatt Typ



S

Schiebetür



D

Doppeltür

die **G2 Serie** | als Doppeltür



Typ G2

Der Typ G2 steht für die klassische Stiltür-Feldaufteilung. Zwei unterschiedlich große Felder, harmonisch aufeinander abgestimmt. Je nach ausgewähltem Profil entsteht eine geradlinige, moderne Formensprache oder eben die klassische Optik mit profilierten Feldern. In Breite und Größe vollkommen variabel und natürlich auf Wunsch auch mit Verglasung lieferbar.



Q-Profil - nur mit Verglasung





die G2 Serie | als Schiebetür



Türblatt Typ G2 mit Verglasung | Schiebetür | mit T-Profil und T-Füllungen | Schleiflack weiß RAL 9010



Typ G2

Türblatt Typ



S

Schiebetür



D

Doppeltür

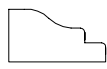

T

Profiltyp



T

Füllungstyp

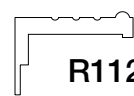

R112

Bekleidung 112 mm breit



Typ G2

Wandabwicklung bezeichnet die perfekte Integration der Tür in die Raumgestaltung. BARTELS Türen bieten unzählige Möglichkeiten zur Wohnraum- und Wandgestaltung.



Schiebetür Typ G2 mit Verglasung | 4-teilig | mit S Profil und Sonate Füllungen | Schleiflack weiß RAL 9016



Typ G2

Türblatt Typ



S

Schiebetür



4

Anzahl Türflügel



S

Profiltyp



Sonate

Füllungstyp

die G3 Serie | mit Verglasung



Türblatt Typ G3.3 mit Verglasung | Doppeltür | satiniertes Glas mit klarer Facette | Schleiflack weiß RAL 9016



Typ G3.3

Türblatt Typ



D

Doppeltür



T95

Bekleidung 95 mm breit



Typ G3

Der Typ G3 besticht durch seine Harmonie. Die drei Füllungen passen bei jeder Aufteilung perfekt zum Gesamteindruck der Tür. Gerade bei klassischen Stiltürausführungen ist diese Feldaufteilung optimal.



Türblatt Typ G3.2 | Doppeltür | mit S-Profil und Sonate Füllung | Bekleidung MG145



Typ G3.2

Türblatt Typ



D

Doppeltür



S

Profiltyp



Sonate

Füllungstyp



MG145

Bekleidung 145 mm breit

die G3 Serie

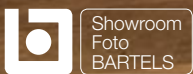

Türblatt Typ G3.2 | Doppeltür | mit S-Profil und Sonate Füllung | Bekleidung MG145



Typ G3.2

Türblatt Typ



D

Doppeltür



S

Profiltyp



Sonate

Füllungstyp

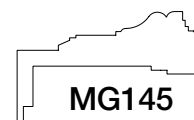

MG145

Bekleidung 145 mm breit



Typ G3

Furnierte Stiltüren sind seit vielen Jahren der Klassiker im gehobenen Wohnambiente. Diesen Anspruch erfüllt der Typ G3 in Kombination mit kräftigen Profilen perfekt.



Typ G3.2

Türblatt Typ



D

Doppeltür



S

Profiltyp



Sonate

Füllungstyp

Türblatt Typ G3.2 | Doppeltür | mit S-Profil und Sonate Füllung
Futterplatten mit Füllungen | Furnier Kirschbaum

die **G3 Serie** | mit Verglasung



Typ **G3.2** | **S** | **D** | **MG145**



Typ **G3**

Glattes Türblatt
mit **drei** Feldern



Typ **G3.2**

Türblatt Typ



S

Schiebetür



D

Doppeltür



S

Profiltyp



Sonate

Füllungstyp



MG145

Bekleidung 145 mm breit



Schiebetür Typ G3.2 mit Verglasung und Sprossenrahmen ›Nostalgie‹ | Doppeltür | mit S-Profil und Sonate Füllung | Bekleidung MG145 mit Gesims

die G4 Serie



Türblatt Typ G4.1 mit Verglasung | Q-Profil | Ausführung stumpf | Blendrahmen | Schleiflack weiß RAL 9016



Typ G4.1

Türblatt Typ



D

Doppeltür



Q

Profiltyp



Typ G4.1



Q-Profil - nur in Verglasung



Türblatt Typ G4.1 mit Verglasung | Q-Profil | Schleiflack ›Vision‹ | Bekleidung ST95



Typ G4.1

Türblatt Typ



Q

Profiltyp



ST95

Bekleidung 95 mm breit

die **G5 Serie** | mit Verglasung



Typ G5.1 | D4 | Blendrahmen

Das Blendrahmenelement als Raumteiler.
Der Typ G5 bietet mit der Verglasung ein
Maximum an Transparenz.



Typ G5

Glattes Türblatt
mit **fünf** Feldern



Typ G5.1

Türblatt Typ



D

Doppeltür

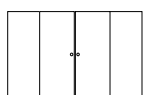

4

Anzahl Türflügel



Q

Profiltyp



Türblatt Typ G5.1 mit Verglasung | Q-Profil | Ausführung stumpf | Blendrahmen | Schleiflack weiß RAL 9016

die **G5 Serie** | mit Verglasung



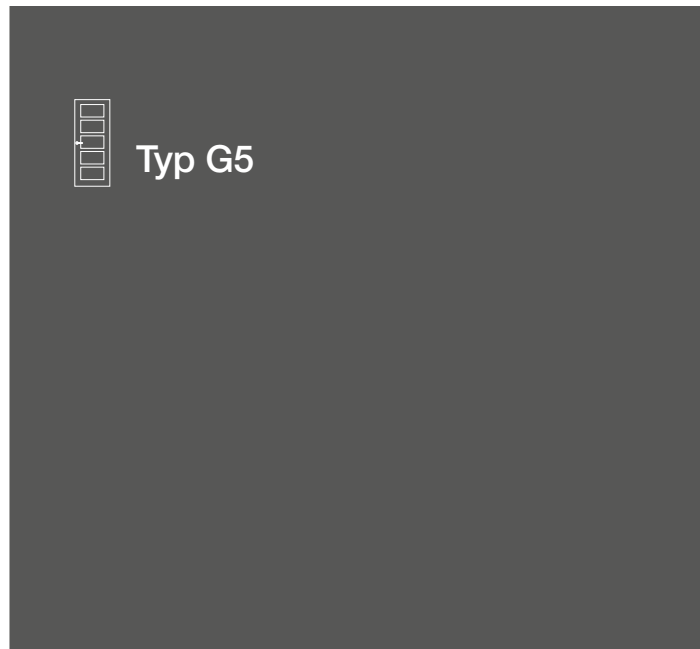

Türblatt Typ G5.1 mit Verglasung | Q-Profil | Ausführung stumpf mit Wandabwicklung | Furnier FACHWERK ›Titan geprägt‹



Typ G5.1

Türblatt Typ



D

Doppeltür

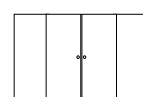

4

Anzahl Türflügel



Q

Profiltyp

die **G10 Serie** | mit Verglasung



Türblatt Typ G10 mit Verglasung | Doppeltür mit unterschiedlichen Flügelbreiten | Klarglas mit Facette | Bekleidung T95 | Schleiflack weiß RAL 9016



Typ G10/5 | D | T95

Raffinierte Optik für einen gelungenen Auftritt. Die unzähligen Möglichkeiten bei den Feldaufteilungen bieten Freiraum für individuelle Ideen.



Typ G10

Türblatt Typ



D

Doppeltür



T95

Bekleidung 95 mm breit

die **G12 Serie** | mit Verglasung



Türblatt Typ G12 mit Verglasung | Sonder-Profile und Klarglas mit Facette | Zarge MG95 mit Auskrägungen und Basenklotz | Schleiflack weiß RAL 9016



Typ G12/6 | D4 | MG95

Die G12 Ausführung bildet die Königsklasse in der klassischen Türenmanufaktur. Sorgfältig wird jeder einzelne Lichtausschnitt angefertigt und passgenau eingesetzt. Die hier gezeigte Zargenausführung zeigt wie individuell gefertigt werden kann.



Typ G12

Türblatt Typ



D

Doppeltür

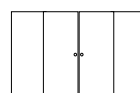

4

Anzahl Türflügel



MG95

Bekleidung 95 mm breit

die **R Serie** | mit Verglasung



Typ R1

Die **R Serie** zeichnet sich durch die besonders schmalen Fries- und Sockelbreiten aus.



Querschnitt Typ R

Wegen der schmalen Frieze wird die Tür statt durch ein Schloss, durch einen im oberen Querfalz angebrachten Beschlag geschlossen.

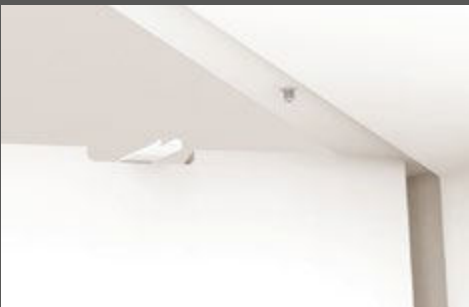

DrehMoment (gedämpfter Selbsteinzug)



Typ R1.1

Türblatt Typ



K60

Bekleidung 60 mm breit



Türblatt Typ R mit Verglasung | Fries- und Sockelbreite 65 mm | Schleiflack weiß RAL 9016

Inspirationen











































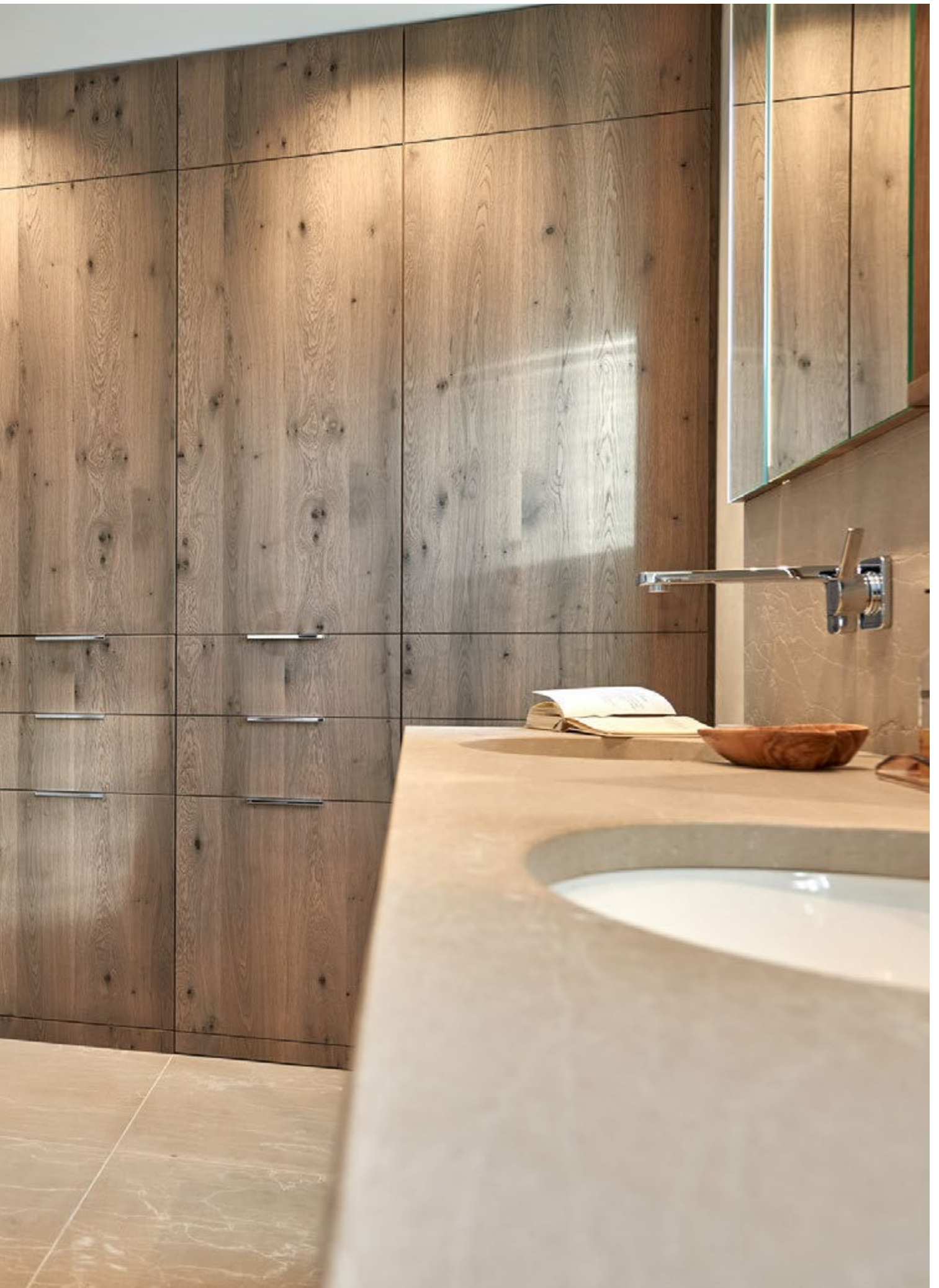

die ›Art‹ Serien

Die Art Serien bezeichnen jeweils unterschiedliche Applikationen, die in ein glattes Türblatt eingebracht sind.

Bei **Weiß Art** handelt es sich um sauber ausgeschliffene Rillenfräsungen, die auf der Türoberfläche ein dezentes Muster hervorrufen.

Ähnlich verhält es sich bei der **Retro Art** Serie. Hier werden Applikationen aus verschiedenen Materialien (Metall-Optik, Furnier oder Lack) in das Türblatt eingelegt.

Furnier Art kombiniert entweder verschiedene Furnierrichtungen oder unterschiedliche Furniere so miteinander, dass eine spannende Optik erzielt wird.

Weiß Art

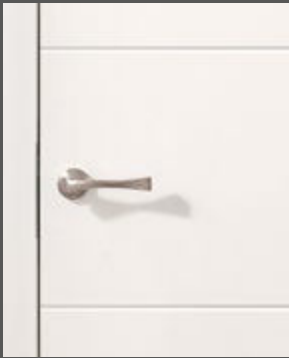

Rillenfräsungen

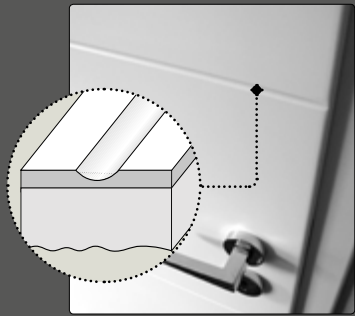

Retro Art

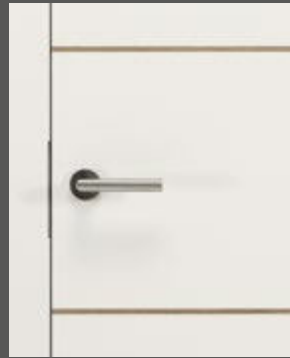

Applikationen

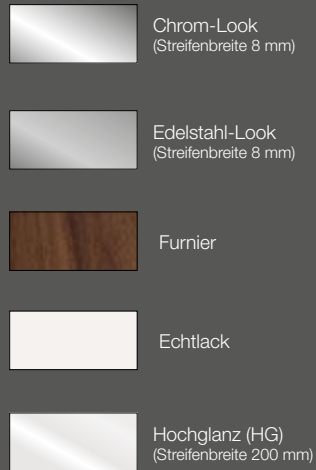

Furnier Art



Furnierkombinationen



Furnier Art mit eingelegten Streifen in anderer Furnierrichtung (aufrecht- und querfurniert)

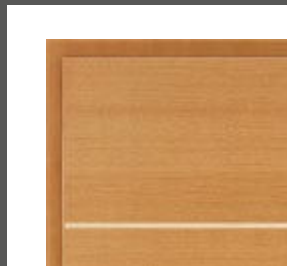

Furnier Art mit eingelegten Streifen in einer anderen Holzart. Die Abbildung zeigt Buche in Kombination mit Ahorn.





Türblatt Typ G | Retro Art Typ 840 | Applikation Edelstahl matt | Eiche zartbitter

die **Weiß Art** Serie



Türblatt Typ G, Weiß Art Typ 845 (vorn) | Doppeltür | Schleiflack weiß RAL 9010
Türblatt Typ G, Weiß Art Typ 900 (hinten) | Ausführung stumpf | Schleiflack weiß RAL 9010



Weiß Art

Türen der Weiß Art Serie verleihen der weißen Tür das besondere Etwas. Ohne dominant zu wirken geben die feinen Linien der Tür ihr eigenes Gesicht.

Weiß Art - Typen



Typ 100



Typ 101



Typ 103



Typ 104



Typ 105



Typ 106



Typ 113



Typ 127

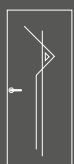

Typ 300



Typ 803



Typ 824



Typ 840



Typ 841



Typ 845



Typ 846



Typ 848



Typ 849



Typ 900



Typ G

Türblatt Typ



D

Doppeltür



Weiß Art

Türblatt mit
Rillen-Applikation



K70, 1 Rille

Bekleidung 70 mm breit

die Weiß Art Serie

Designverbund

Der **Designverbund** garantiert ein harmonisches Zusammenspiel der Optiken auch bei unterschiedlichen Oberflächenmaterialien des Markenverbundes der GRAUTHOFF Türengruppe.



lackierte Oberflächen

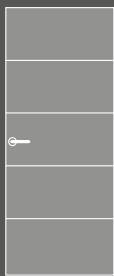

furnierte Oberflächen

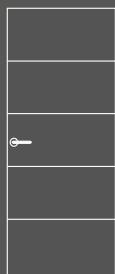

CPL-Oberflächen



Ganzglas-Türen

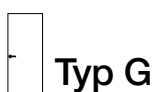

Türblatt Typ



Doppeltür



Weiß Art

Türblatt mit Rillen-Applikation



K70

Bekleidung 70 mm breit



Glas-Türblatt Modell »Atos« (vorn) | Doppeltür | Glas satiniert, Streifen klar
Türblatt Typ G, Weiß Art Typ 101 (hinten) | Ausführung stumpf | Schleiflack weiß RAL 9010
Schiebetürblatt Typ G, Weiß Art Typ 101 (rechts) | Schleiflack weiß RAL 9010

die **Retro Art** Serie

Retro Art

Bei den Retro Art Modellen werden Streifen in unterschiedlichen Breiten und Materialien in die Türoberfläche eingelassen.

Retro Art - Typen

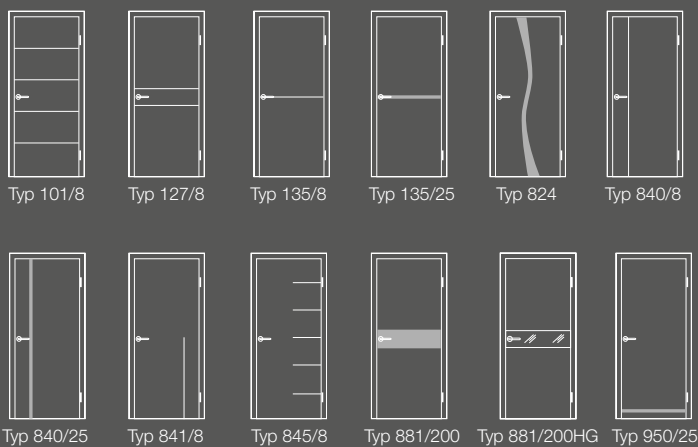

Retro Art - Ausführungen

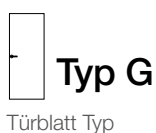
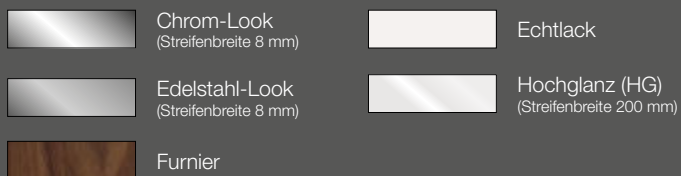



Türblatt Typ G, Retro Art Typ 840/8, Edelstahl-Look | Ausführung stumpf | Schleiflack weiß RAL 9016

die **Retro Art** Serie | mit Wandabwicklung

Retro Art

Den Gestaltungsmöglichkeiten sind bei der Retro Art Serie kaum Grenzen gesetzt. Die eingelegten Applikationen wirken sowohl auf lackierten wie auf furnierten Oberflächen und setzen gekonnt Akzente.



 **Typ G**
Türblatt Typ

 **Retro-Art**
Türblatt mit Zier-Einlagen



Türblatt Typ G, Retro Art Typ 101, Edelstahl-Look | Ausführung stumpf mit Wandabwicklung

die Furnier Art Serie



Türblatt Typ G, Furnier Art Typ 101 | Ausführung stumpf | Furnier Ahorn mit Buche Streifen



Furnier Art

Die Furnier Art Optiken entstehen wahlweise durch den unterschiedlichen Furnierverlauf von aufrecht und quer furnierten Oberflächen oder durch die Kombination von zwei aufeinander abgestimmten Holzarten.

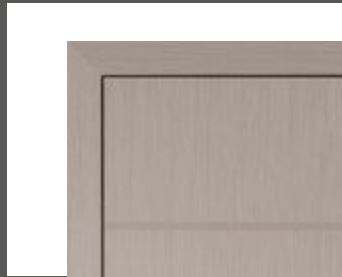

Furnier Art mit eingelegten Streifen in anderer Furnierichtung (aufrecht- und querfurniert)

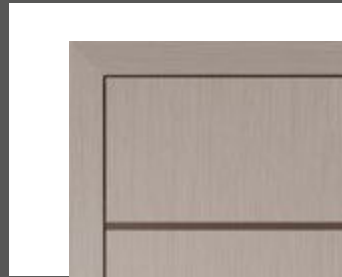

Furnier Art mit eingelegten Streifen in einer anderen Holzart. Die Abbildung zeigt Buche in Kombination mit Ahorn.

Furnier Art - Typen ohne Holzkombinationen



Typ 88
(querfurniert)



Typ 2



Typ 3a

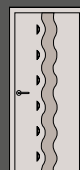

Typ 3b



Typ 9



Typ 102



Typ 104



Typ 106

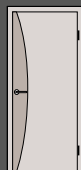

Typ 108



Typ 111



Typ 127

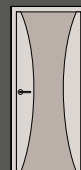

Typ 809



Typ 824

Furnier Art - Typen mit Holzkombinationen



Typ 100



Typ 101



Typ 105



Typ 823



Typ 848



Typ G

Türblatt Typ



Furnier Art

Türblatt Furnier Applikationen



K60

Bekleidung 60 mm breit

die Furnier Art Serie



Furnier Art Typ 88 = Querfurniert

Aufrecht- oder querfurnierte Zargen



Furnierverlauf aufrecht



Furnierverlauf quer Variante A



Furnierverlauf quer Variante B

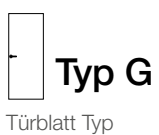
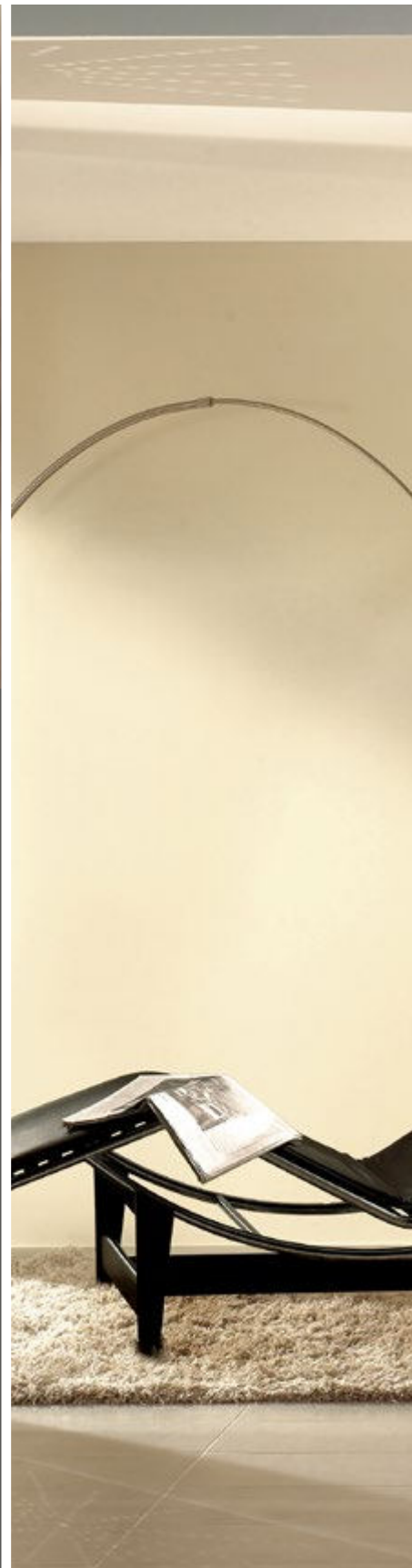

Typ G

Türblatt Typ



Furnier Art

Türblatt querfurniert

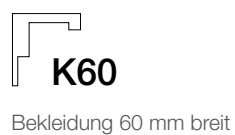

K60

Bekleidung 60 mm breit



Türblatt Typ G, Furnier Art Typ 88 | Ausführung stumpf mit Oberlicht | Furnier FACHWERK ›Titan geprägt‹

die **Stiltür** Modelle



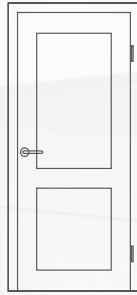

Stiltür Modelle

Die optimale Ergänzung zu den BARTELS ›G‹ Türen stellen die Stiltür Modelle dar. Dabei handelt es sich um festgelegte Modelle, die in Abmessungen, Felddaufteilungen, Oberflächen usw. variabel sind. Selbstverständlich sind alle Modelle mit den verschiedenen Zargenvarianten kombinierbar und werden inklusive Zargen zusammengebaut geliefert.



Modell Park Lane



Modell Park Lane Typ 4210 | Ausführung gefälzt | Schleiflack weiß RAL 9010



Park Lane - Querschnitt



Park Lane - Typen



Typ 1100

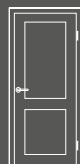

Typ 2210



Typ 2220



Typ 3210

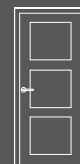

Typ 3340



Typ 4210



Typ 5330

Typen mit Lichtausschnitt



Typ 1100 LA



Typ 2210 LA

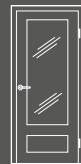

Typ 2220 LA



Typ 3210 LA



Typ 3340 LA



Typ 4210 LA



Typ 5330 LA

Typen mit Sprossenrahmen

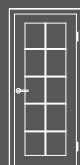

Typ 1100 SPR



Typ 2210 SPR

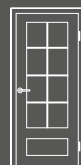

Typ 2220 SPR



Typ 3210 SPR

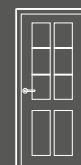

Typ 4210 SPR

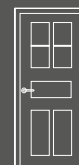

Typ 5330 SPR



Typ 4210

Stiltür Typ



Klassik Line

Bekleidung 88 mm breit

Modell **Parklane** | als Schiebetür



Park Lane

Weiß und Tageslicht – das ist eine Verbindung, die Transparenz und glasklare Ideen mit einem klassischen Stilgefühl verbindet. Lassen Sie Ihre Räume so in neuem Licht erstrahlen. Mit dem Modell Park Lane stehen Ihnen viele Möglichkeiten der Gestaltung mit Licht und Glas zur Verfügung.



Stiltür Typ

Typ 2220



Schiebetür

S



Doppeltür

D

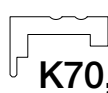

Bekleidung 70 mm breit

K70, 2 Rillen



Modell Park Lane Typ 2220 mit Verglasung und Sprossenrahmen | Schiebetür in der Wand | Schleiflack weiß RAL 9010

Modell **Classique Nouveau**



Modell Classique Nouveau 1, Typ 2210 mit Verglasung | Doppeltür (links) | Schleiflack weiß RAL 9010



Classique Nouveau - Querschnitt

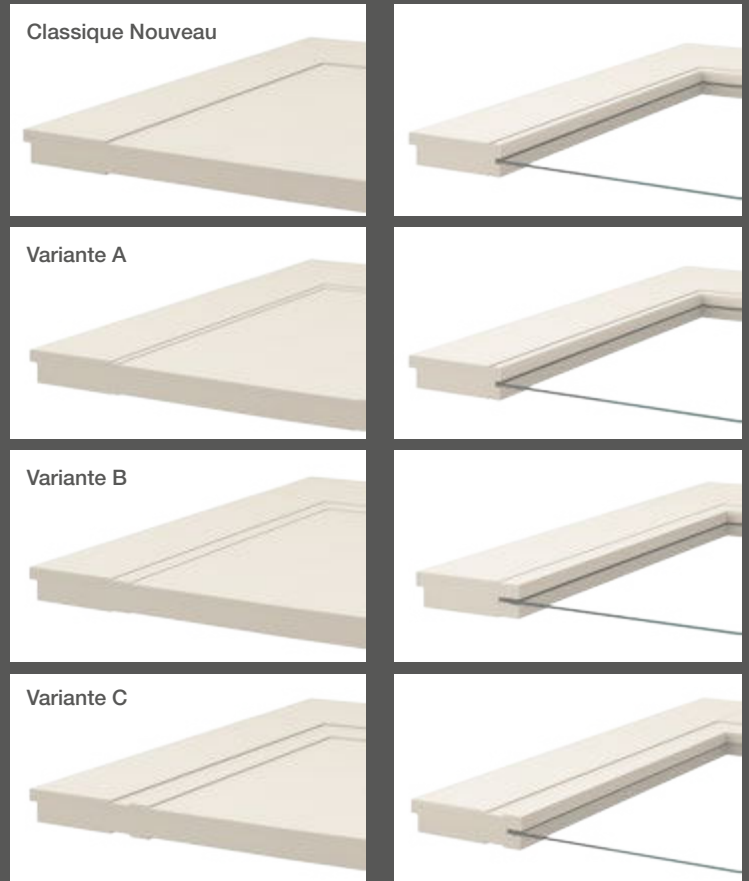

Typen

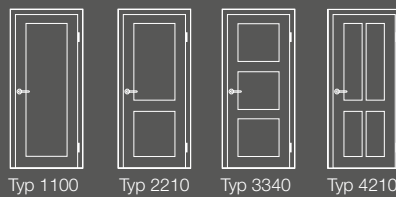

Typ 1100 Typ 2210 Typ 3340 Typ 4210

Lichtausschnitte



Typ 1100 LA Typ 2210 LA Typ 3340 LA Typ 4210 LA

Sprossenrahmen

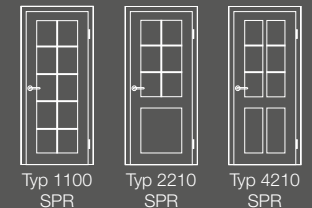

Typ 1100 SPR Typ 2210 SPR Typ 4210 SPR



Typ 2210

Stiltür Typ



D

Doppeltür



K70, 1 Rille

Bekleidung 70 mm breit

Modell **Classique Nouveau**



Modell Classique Nouveau 1 Typ 1100 | Ausführung stumpf | Schleiffack »Vision«



Typ 1100

Stiltür Typ



K70

Bekleidung 70 mm breit



Classique Nouveau - Varianten

Die absolut eckig ausgeführte Kassettierung wird nicht gefräst, sondern mit Lasertechnik aus einer Platte herausgeschnitten, die später auf das Türblatt aufgeleimt wird. Nur so kann diese perfekte Eckausführung erzielt werden.



Classique Nouveau



Variante A



Variante B



Variante C



Modell Classique Nouveau 1 | Variante B | Typ 2210
Ausführung stumpf | Schleiflack ›Salt‹



Modell Classique Nouveau 1 | Var. B mit Verglasung
Typ 2210 | Ausführung stumpf | Schleiflack ›Chalk‹

Modell **Classique Nouveau** | als Faltnanlage



Modell Classique Nouveau 1 Typ 1100, Variante A | Ausführung als vierteilige Faltnanlage | Schleiflack »Vision«

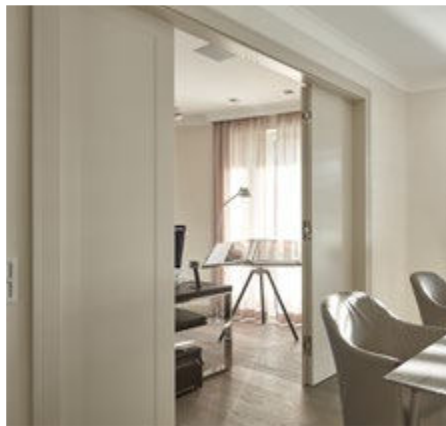
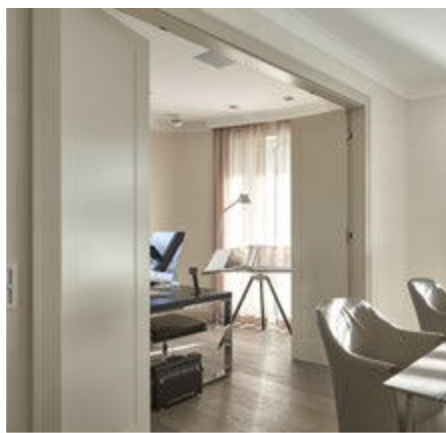

Classique Nouveau

Der besondere Aufbau der Classique Nouveau Tür bietet neben der klassischen Stiltüroptik zahlreiche weitere Gestaltungsmöglichkeiten. Aufgrund der eingesetzten Laser-Technologie lassen sich praktisch alle denkbaren Motive als Vertiefung auf der Tür darstellen. Durch diesen dreidimensionalen Tiefeneffekt entsteht, geprägt von Lichteinfall und Blickwinkel, eine dezente Optik.

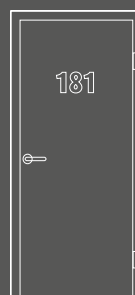

Zahl



Schrift

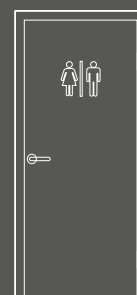

Symbol



Typ 1100

Stiltür Typ



F

Faltsystem

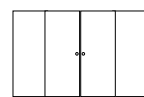

4

Anzahl Türflügel



ST85

Bekleidung 85 mm breit

Modell **Kiel**

Kiel - Querschnitt



Modell Kiel mit aufgesetzten Leisten



Modell Kiel mit Verglasung

Typen

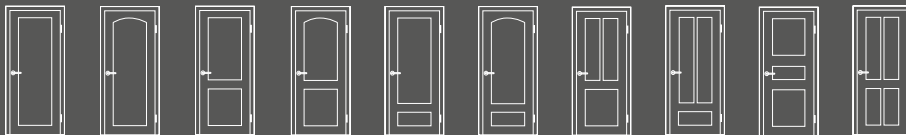

Typ 1100 Typ 1101 Typ 2210 Typ 2211 Typ 2220 Typ 2221 Typ 3210 Typ 3220 Typ 3330 Typ 4210

Lichtausschnitte

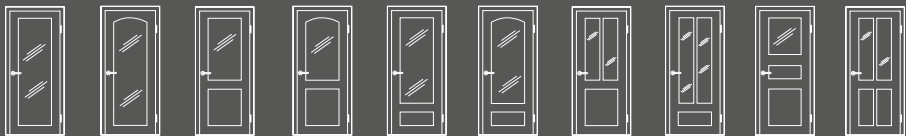

Typ 1100 LA Typ 1101 LA Typ 2210 LA Typ 2211 LA Typ 2220 LA Typ 2221 LA Typ 3210 LA Typ 3220 LA Typ 3330 LA Typ 4210 LA

Sprossenrahmen

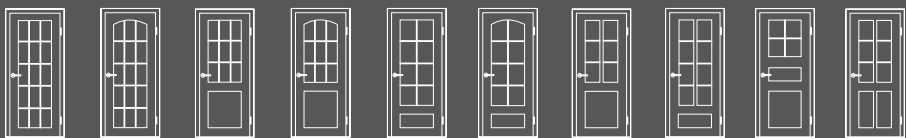

Typ 1100 SPR Typ 1101 SPR Typ 2210 SPR Typ 2211 SPR Typ 2220 SPR Typ 2221 SPR Typ 3210 SPR Typ 3220 SPR Typ 3330 SPR Typ 4210 SPR





Modell Kiel Typ 2221 SB mit Sprossenrahmen | Doppeltür, gefälzt mit Stichbogen | Zarge mit Wandanschlussleiste Typ B | Schleiflack weiß RAL 9010



Typ 2221

Stiltür Typ



D

Doppeltür



K60

Bekleidung
60 mm breit

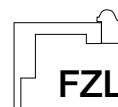

FZL B

Wandanschluss-
leiste B

Modell Baron

Baron - Querschnitt



Modell Baron mit Füllung



Modell Baron mit Verglasung

Baron - Varianten



Variante ›Klassik‹



Variante ›Sonate‹



Variante ›Contur‹



Variante ›Nobel‹

Typen

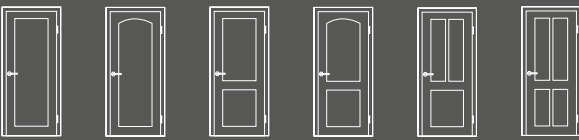

Typ 1100 Typ 1101 Typ 2210 Typ 2211 Typ 3210 Typ 4210

Stich- und Rundbogen

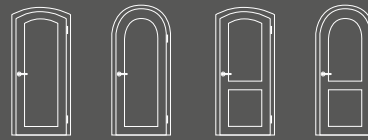

Typ 1101 SB Typ 1103 RB Typ 2211 SB Typ 2213 RB

Lichtausschnitte

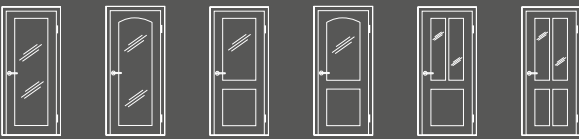

Typ 1100 LA Typ 1101 LA Typ 2210 LA Typ 2211 LA Typ 3210 LA Typ 4210 LA

Stich- und Rundbogen

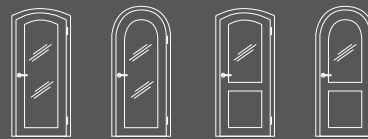

Typ 1101 SB LA Typ 1103 RB LA Typ 2211 SB LA Typ 2213 RB LA

Sprossenrahmen

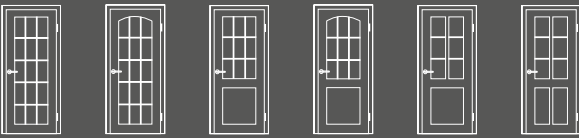

Typ 1100 SPR Typ 1101 SPR Typ 2210 SPR Typ 2211 SPR Typ 3210 SPR Typ 4210 SPR

Stich- und Rundbogen

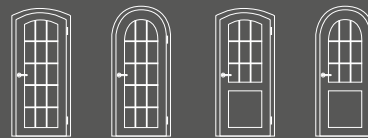

Typ 1101 SB SPR Typ 1103 RB SPR Typ 2211 SB SPR Typ 2213 RB SPR





Modell Baron Sonate Typ 2213 RB | Ausführung mit Rundbogen | Zarge mit Wandanschlussleiste Typ B | Schleiflack weiß RAL 9016



Typ 2213

Stiltür Typ



K60

Bekleidung
K 60 mm

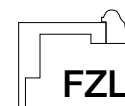

FZL B

Wandanschluss-
leiste B

Modell **Romantik**

Romantik - Querschnitt



Modell Romantik mit eingelassenen Leisten



Modell Romantik mit Verglasung

Landhausbekleidung



Typen

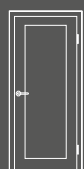

Typ 1100



Typ 2210



Typ 2220



Typ 3210

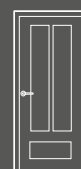

Typ 3220

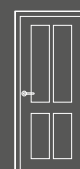

Typ 4210

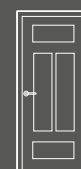

Typ 4320



Typ 2220

Stiltür Typ



K60

Bekleidung
60 mm breit



Typ 1

Landhausbekleidung



Modell Romantik Typ 3220 mit Verglasung und Sprossenrahmen | Zarge mit Landhaus-Bekleidung Typ 1 | Schleiflack weiß RAL 9010

Modell Nordland



Modell Nordland Typ 1100 | Schleiflack weiß RAL 9010



Nordland - Querschnitt



Typen

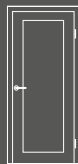

Typ 1100

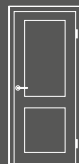

Typ 2210

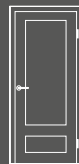

Typ 2220



Typ 3330



Typ 4210

Lichtausschnitte



Typ 1100 LA

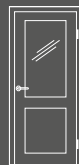

Typ 2210 LA

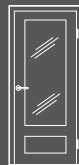

Typ 2220 LA



Typ 3330 LA

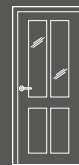

Typ 4210 LA

Sprossenrahmen

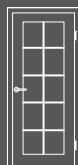

Typ 1100 SPR

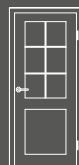

Typ 2210 SPR

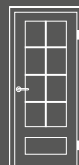

Typ 2220 SPR



Typ 3330 SPR

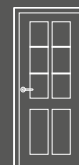

Typ 4210 SPR



Typ 1100

Stiltür Typ

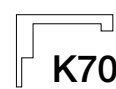

K70

Bekleidung 70 mm breit

Modell **Adera**



Modell Adera Typ 3340 | Ausführung stumpf | Schleiflack weiß RAL 9016



Adera - Querschnitt



Modell Adera mit Füllung



Modell Adera mit Verglasung

Typen | Lichtausschnitte

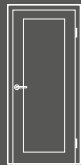

Typ 1100

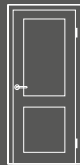

Typ 2210



Typ 3340



Typ 1100 LA

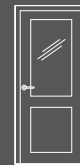

Typ 2210 LA

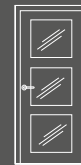

Typ 3340 LA



Modell Adera | Typ 2210



Gerader Übergang mit Schattenfuge



Typ 2210 und Typ 3340 mit gerade eingelegtem Riegel und Schattenfuge



Zum Sockel gerade auslaufend mit Schattenfuge



Typ 3340

Stiltür Typ



K70

Bekleidung 70 mm breit

Modell Studio

Studio - Querschnitt



Modell Studio mit Füllung



Modell Studio mit Verglasung

Typen | Lichtausschnitte

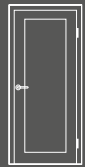

Typ 1100

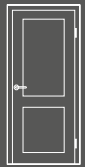

Typ 2210

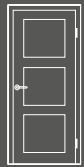

Typ 3340



Typ 1100 LA



Typ 2210 LA



Typ 3340 LA



Modell Studio Typ 3340 | Schleiflack weiß RAL 9016



Typ 3340

Stiltür Typ



K70

Bekleidung 70 mm breit



Modell Studio Typ 1100 | Furnier Eiche



Typ 1100

Stiltür Typ



K60

Bekleidung 60 mm breit

Modell Holz-Glastür



Modell Holzglasür | Verglasung ›Alana‹ | Schleiflack RAL 9010



Holz-Glastür - Querschnitt

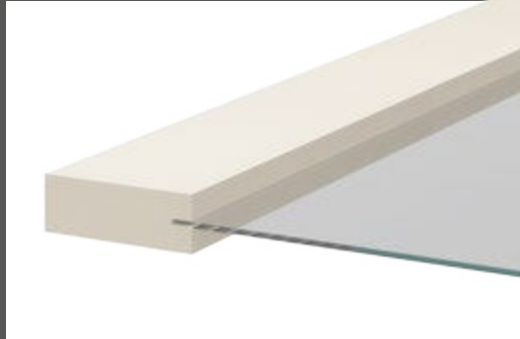

Glasarten



Float hell



Gotik weiß



Satinato weiß



Mastercarre weiß



Milano weiß



Modena weiß



Lista due



Corteo



Lucido

Standard Gläser



Standard

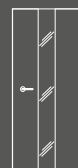

LA Breite
240 mm

Motivgläser

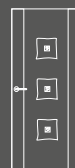

Alana

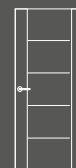

Atos

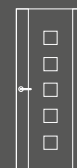

Flair



Palia



Romantika



Holzlastür

Stiltür Typ



K70

Bekleidung 70 mm breit

Funktionen | Wohnungseingangstüren (WE)





WE Türen - Wohnungseingangstüren und ihre Eigenschaften

Eine schöne Eingangstür ist die Visitenkarte einer Wohnung. Aber sie muss auch vieles leisten und vor allem wirksamen Schutz gegen Einflüsse von außen bieten. Neben Lärm, Klimaschutz und Feuerschutz ist auch die Einbruchhemmung hier ein wichtiges Thema. Verbinden Sie Innen und Außen durch eine individuelle Tür. Durch eine Tür, die es auch in sich hat!



Sicherheits-Beschlag



Klimastabilität:



Durch zwei in das Türblatt eingelassene Stahlrohre erhält die Tür eine wesentlich höhere Stabilität und ist verformungsresistent bei Temperatureinflüssen.

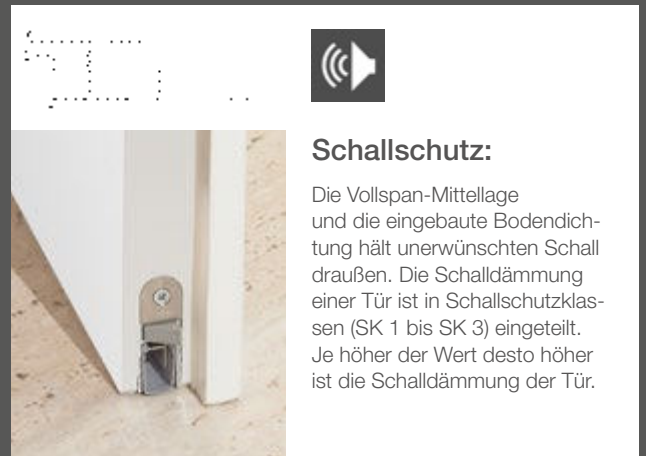

Schallschutz:

Die Vollspan-Mittellage und die eingebaute Bodendichtung hält unerwünschten Schall draußen. Die Schalldämmung einer Tür ist in Schallschutzklassen (SK 1 bis SK 3) eingeteilt. Je höher der Wert desto höher ist die Schalldämmung der Tür.

Optionale Sicherheitsausstattungen



Türspaltsicherung



Türspion



3-fach Verriegelung

Funktionen | Einbruchhemmende Türen

Für Sicherheit auf höchstem Niveau

2016 gab es in Deutschland über 178.000 gemeldete Einbruchsfälle. In vielen Fällen (knapp 40 %) schafften es Einbrecher nicht bis in die Wohnung oder wurden gestört, bevor sie etwas stehlen konnten. Vier von zehn Einbrüchen listet die Polizei daher als „Versuche“. Einbruchhemmende Türen der verschiedenen Schutzklassen erschweren oder verhindern unbefugtes Eindringen in den Privatbereich.

Einbruchhemmende Türen mit 3-Punkt-Verriegelung



Türdicke 70 mm mit Sicherheitsbeschlag



3-Punkt-Verriegelung, Bodendichtung
und Türaufschlagdichtung



BARTELS 70 WK 2 - SK 3, mit 3-Punkt-Verriegelung | Schleiflack weiß RAL 9016

Einbruchhemmende Türen mit 5-Punkt-Verriegelung



5 Verriegelungspunkte garantieren ein Höchstmaß an Sicherheit.

1

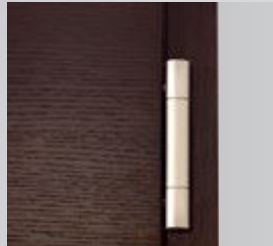

Verstärkte Bänder

2



Türdicke 55 mm mit Sicherheitsbeschlag

3

4



5-Punkt-Verriegelung mit absenkbarer Bodendichtung.

5

BARTELS 55 WK 3 - SK 1, mit 5-Punkt-Verriegelung, Eiche zartbitter, querfurniert



Einsatzempfehlungen

Die Sicherheit von Türen wird in verschiedene Widerstandsklassen (WK) eingeteilt. Die Tabelle gibt an, welcher Schutz für welchen Zweck empfohlen wird.

Gefährdung	Einfamilienhaus / Lage		Mehrfamilienhaus
	geschützt	ungeschützt	
normal	WK 2 (RC 2)	WK 2 (RC 2)	WK 2 (RC 2)
erhöht*	WK 2 (RC 2)	WK 3 (RC 3)	WK 2 (RC 2)
hoch**	WK 3 (RC 3)	WK 4 (RC 4)	WK 3 (RC 3)

*erhöhte Sachwerte **Personenschutz, hoher Sachwertschutz

Widerstandsklasse des Bauteils		
nach DIN EN 1627 Ausgabe 09/2011	nach V EN V 1627 Ausgabe 04/1999	nach DIN 18106 Ausgabe 09/2003
RC 1/RC 1N	----- ^{a)}	----- ^{a)}
RC 2N	WK 2 ^{b)}	-----
RC 2	WK 2	WK 2
RC 3	WK 3	WK 3
RC 4	WK 4	WK 4
RC 5	WK 5	WK 5
RC 6	WK 6 ^{c)}	WK 6 ^{c)}

^{a)} keine Zuordnung (zu WK 1) möglich, da die Prüfanforderungen erhöht wurden.

^{b)} Die Widerstandsklasse WK 2 ist grundsätzlich für die Korrelation der Widerstandsklasse RC 2N geeignet; die Verglasung kann jedoch frei vereinbart werden.

^{c)} Zusatzprüfung mit dem Spalthammer nach DIN EN 1630: 2011-09

Funktionen | Feuerschutztüren

Risiken minimieren!

Überall da, wo Menschen zusammen kommen, Zuhause, im Betrieb, in Hotels oder öffentlichen Gebäuden, steht Sicherheit an erster Stelle. Sie müssen nicht mit dem Schlimmsten rechnen, aber geprüfte und zugelassene Feuerschutztüren beruhigen ungemein. Sie bewahren, sichern und schützen. Es ist unsere Aufgabe, diese Funktion bestmöglich umzusetzen.



- +  Rauchschutz
- +  Einbruchhemmung
- +  Schallschutz
- +  Klimastabilität

Die Funktion **Feuerschutz** kann mit weiteren Funktionen zur Multifunktionstür ausgestattet werden.

Lassen Sie sich beraten!

Feuerschutztüren gibt es in verschiedenen technischen und optischen Varianten. Ob gefälzt oder stumpf, mit Holz- oder Stahlzargen und sogar mit Lichtausschnitten und vielem mehr.

Ist bei einem Bauvorhaben der Feuerschutz gesetzlich vorgeschrieben, sollte auf jeden Fall eine Beratung vor Ort erfolgen. Dort können sämtliche Fragen und Wünsche fachgerecht besprochen und anschließend durchgeführt werden.



Türblattoptionen

Gefälzt



Stumpf



Türaufschlag | gefälzt



gerade Kante

Rundkante

Kantenausführungen | stumpf

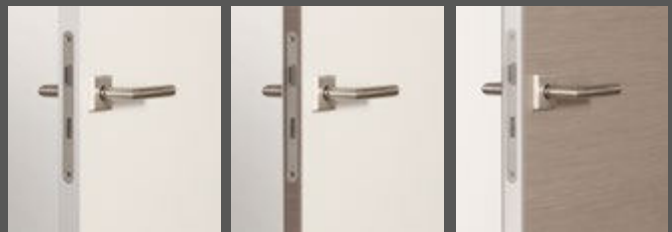

Standard: Türblatt u. Kante mit lackierter Oberfläche

Sandwichkante Holz: Türblatt mit lackierter Oberfläche

Sandwichkante Lack: Türblatt mit Echtholz-Oberfläche

Bänder | gefälzt



3-teiliges Band

Verdecktes Band

Bänder | stumpf



Verdecktes Band

Sichtbares Band

Rosetten

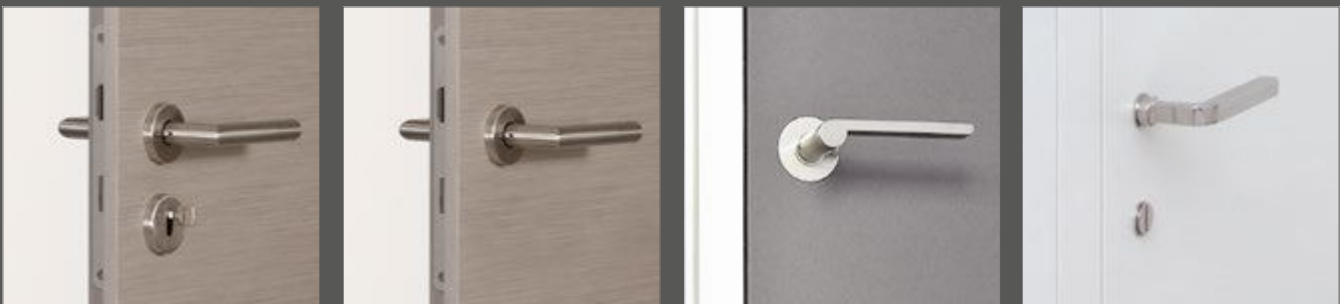

Türblatt mit Schlüsselrosette

Türblatt ohne Schlüsselrosette

Türblatt mit bündig eingelassener Rosette

Türblatt mit Minimalrosette

Zargen- / Einbauoptionen

Flächenbündig

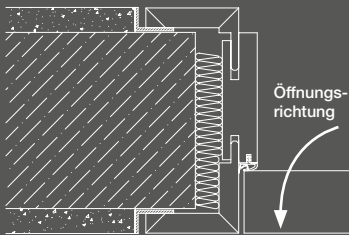

Element K60, stumpf: mit angeschraubten Aluminiumwinkeln

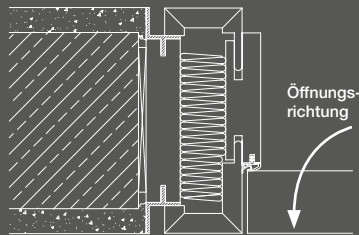

Element K50, stumpf: auf Putzzarge inkl. Aluminiumwinkeln

Invers öffnend

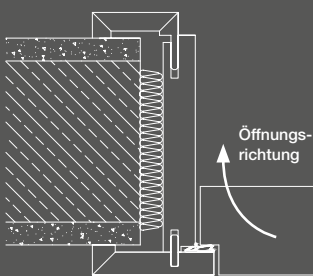

Element K85-60, stumpf: Invers öffnend, Variante A

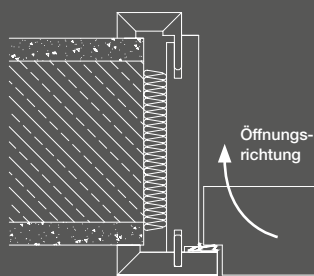

Element K70-45, stumpf: Invers öffnend, Variante A

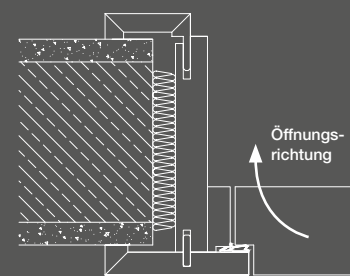

Element K100-60, stumpf: Invers öffnend, Variante B

Invers öffnend | Flächenbündig

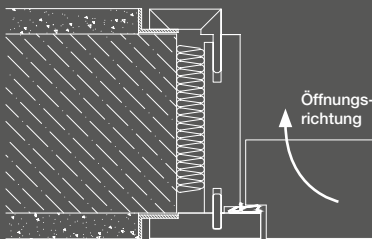

Element K70-45, stumpf: invers öffnend, auf Putzzarge mit angeschraubten Aluminiumwinkeln

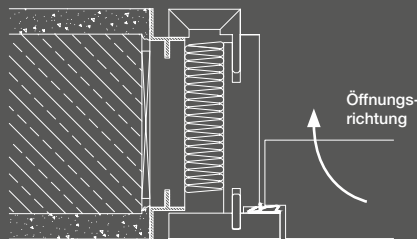

Element K70-45, stumpf: invers öffnend, auf Putzzarge inkl. Aluminiumwinkeln

Blockzargen

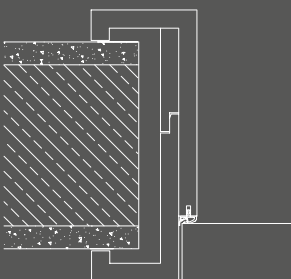

Element K60-72, stumpf

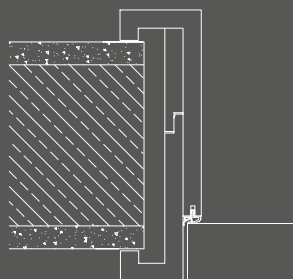

Element K45-57, stumpf

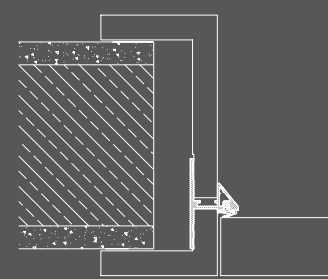

PUR K80, stumpf

Bekleidungsvarianten

Glatt

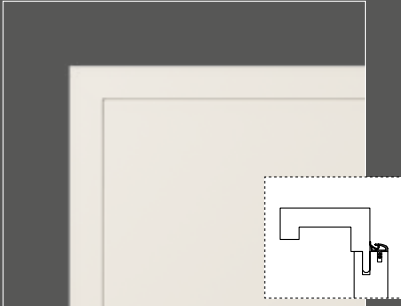

K60 | Bekleidung 60 mm breit

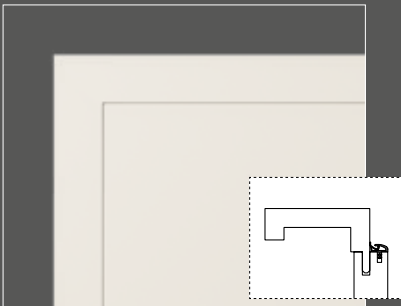

K70 | Bekleidung 70 mm breit



K80 | Bekleidung 80 mm breit



K100 | Bekleidung 100 mm breit

mit Rillen / Profiliert



1 Rille | Bekleidung 70 mm breit



ST85 | Bekleidung 85 mm breit



2 Rillen | Bekleidung 70 mm breit



R112 | Bekleidung 95 mm breit



Klassik Line | Bekleidung 88 mm breit

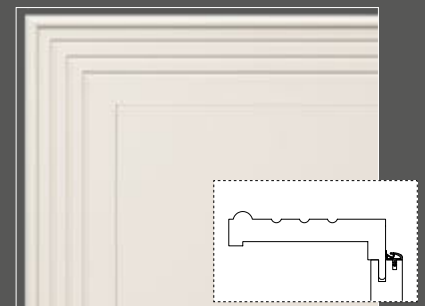

R112 | Bekleidung 112 mm breit



Softline | Bekleidung 80 mm breit



T95 | Bekleidung 95 mm breit

Basenklötze

Mit Profilleiste



L95 | Bekleidung 95 mm breit mit Profilleiste ›L‹



MG95 | Bekleidung 95 mm breit mit Profilleiste ›MG‹



MG145 | Bekleidung 145 mm breit mit Profilleiste ›MG‹

Basenklötze ermöglichen eine perfekte Anbindung der Bekleidung an die Fußleiste.

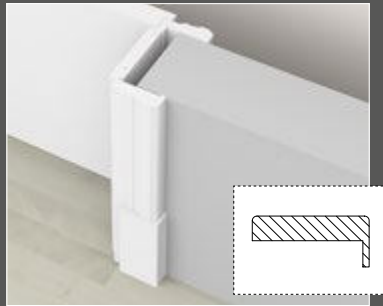

Typ K | für Bekleidung Klassik Line

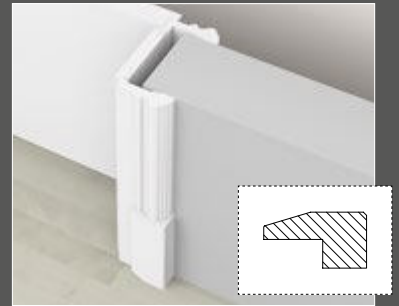

Typ A | für Bekleidung L95

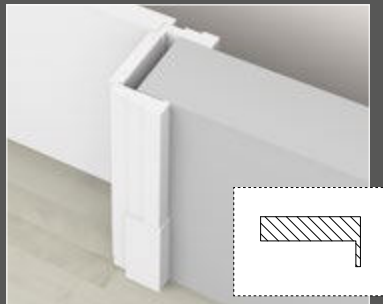

Typ G | für Bekleidung ST95

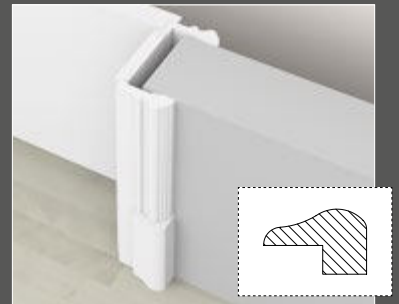

Typ B | für Bekleidung L95

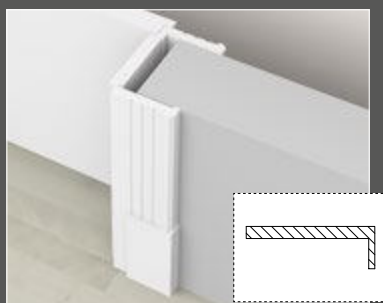

Typ C | für Bekleidung R112



Typ E | für Bekleidung MG95

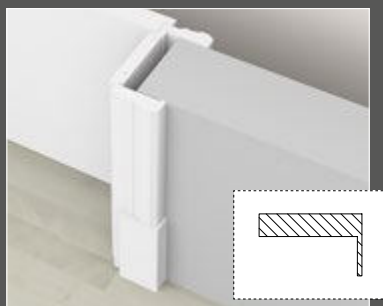

Typ G | für Bekleidung T95

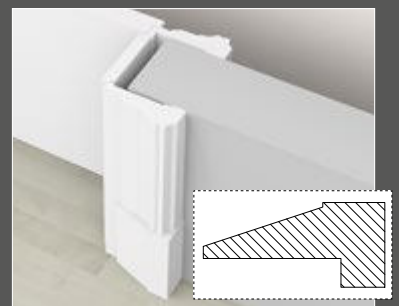

Typ F | für Bekleidung MG145

Schleiflack Kollektion



Schleiflack ähnlich
RAL 9010

Schleiflack ähnlich
RAL 9016

Schleiflack ähnlich
RAL 9003

Schleiflack Champagner

Schleiflack Vision

Pure Colours Kollektion



Schleiflack Chalk

Schleiflack Salt

Schleiflack Softlight

Schleiflack Stone

Colour your Life Kollektion



Schleiflack Flanell

Schleiflack Schiefer

Schleiflack Graphit

Schleiflack Black Diamond

Weitere Farbtöne auf Anfrage.

Alle abgebildeten Echtlack-Oberflächen sind aus drucktechnischen Gründen nicht farbverbindlich.

Echtholz Oberflächen Kollektion



Ahorn (Hard Maple)



Buche gedämpft



Eiche



Europ. Eiche astig



Eiche zartbitter



Esche weiß deckend
ähnl. RAL 9010



Esche weiß deckend
ähnl. RAL 9016



Amerik. Kirschbaum



Europ. Kirschbaum
gebeizt



Amerik. Nussbaum



Franz. Nussbaum
gebeizt



Alpi Wenge



Alpi Wenge gebeizt

FEINSCHLIFF Kollektion



Viala



Bianco



Grigio

FACHWERK Kollektion



Natur geprägt



Bronze geprägt

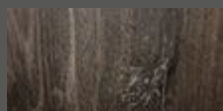

Titan geprägt



Maron geprägt



Nero geprägt

Echtholz Oberflächen „Naturmatt“



Eiche Naturmatt



Europ. Eiche astig
Naturmatt



Amerik. Nussbaum
Naturmatt

Weitere Oberflächen auf Anfrage.

Aufgrund unterschiedlicher Herstellungsprozesse können zwischen Bartels- und HGM-Oberflächen Abweichungen in der Haptik, im Glanzgrad und in der Farbe entstehen.
Alle abgebildeten Echtholz-Oberflächen sind aus drucktechnischen Gründen nicht farbverbindlich.

Türblatt- und Zargenmaße

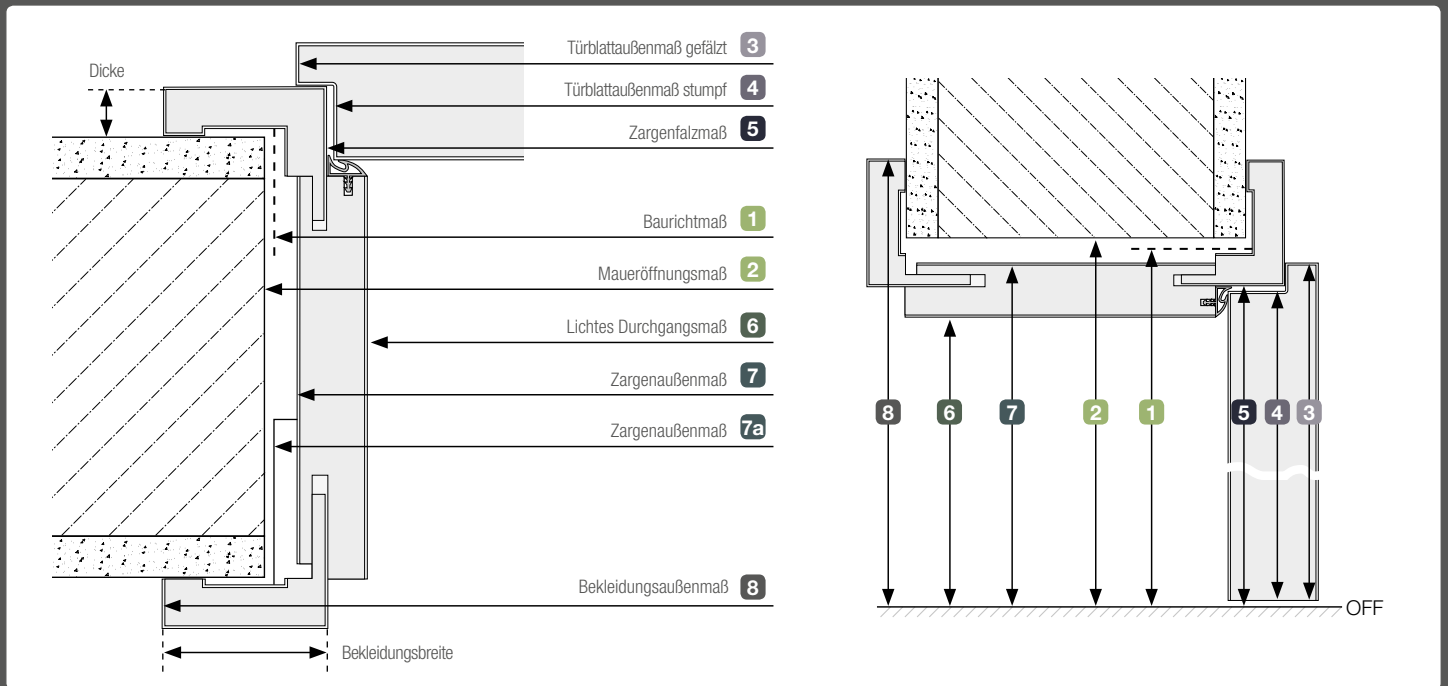

		Türblattaußenmaße (=Zargenbestellmaße)		Zargenmaße											
				Zargen- falzmaß	lichtes Durchgangs- maß	Zargenaußenmaße		Bekleidungsaußenmaß (ohne Wandanschlussleisten)							
						(Futterbrett- außenmaß)	(inklusive rückseitiger Beschlagteile)	Bekleidungsbreite							
		1	2	3	4	5	6	7	7a	8	8	8	8	8	8
1-flügelige Türen	Breite in mm	625	635	610	584	591	567	612	625	691	711	731	751	767	791
		750	760	735	709	716	692	737	750	816	836	856	876	892	916
		875	885	860	834	841	817	862	875	941	961	981	1001	1017	1041
		1000	1010	985	959	966	942	987	1000	1066	1086	1106	1126	1142	1166
		1125	1135	1110	1084	1091	1067	1112	1125	1191	1211	1231	1251	1267	1291
		1250	1260	1235	1209	1216	1192	1237	1250	1316	1336	1356	1376	1392	1416
	Höhe in mm	1875	1885	1860	1847	1854	1842 ²⁾	1864	1868	1904	1914	1924	1934	1942	1954
		2000	2010	1985	1972	1979	1967 ²⁾	1989	1993	2029	2038	2049	2059	2067	2079
		2125	2135	2110	2097	2104	2092 ²⁾	2114	2118	2154	2164	2174	2184	2192	2204
		2250	2260	2235	2222	2229	2217 ²⁾	2239	2243	2279	2289	2299	2309	2317	2329
		2375	2385	2360	2347	2354	2642 ²⁾	2364	2368	2404	2414	2424	2434	2442	2454
		2500	2510	2485	2472	2479	2467 ²⁾	2489	2493	2529	2539	2549	2559	2567	2579

¹⁾ aufgrund der heute üblichen Beschlagtechnik bei Holzzargen hat es sich bewährt, die tatsächliche Maueröffnung etwa 10 bis 15 mm breiter zu erstellen als sich nach DIN 18100 ergäbe. Man vermeidet so in aller Regel eventuell notwendige Nachstemarbeiten am Mauerwerk im Bereich der Zargenbeschläge. So sollte z.B. für eine Baurichtmaßbreite von 875 mm das tatsächliche Mauerloch für eine Holzumfassungszarge etwa 895 mm bis 900 mm breit sein!

²⁾ Die rechnerische Bodenluft von 7 mm nach DIN 18101 wird häufig als zu hoch angesehen. Daher sind unsere Zargen in der Höhe 4 mm kleiner als in DIN 18101 vorgegeben, d.h. der Luftspalt („Bodenluft“) zwischen Türunterkante und Zargenunterkante beträgt rechnerisch nur 4 mm. Da Zargen auf glatten Böden gegen aufsteigende Wischfeuchte versiegelt werden müssen, sind die Zargen bauseits ca. 2 – 3 mm zu unterfüllen, um eine dauerhafte elastische Fugenabdichtung zu bekommen. So kann auch bei unterfüllten Zargen die rechnerische Bodenluft nach DIN 18101 von 7 mm eingehalten werden.



Westenholzer Straße 118
33397 Rietberg

Fon +49 (0) 29 44 / 803 765
Fax +49 (0) 29 44 / 803 29
E-Mail kontakt@bartels-tueren.de

www.bartels-tueren.de