

Produktinformation



Tinkenau 6 7

19 mm Systemhaus

Gr 6

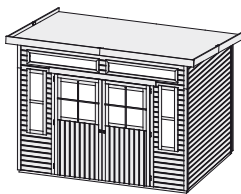

Gr 7

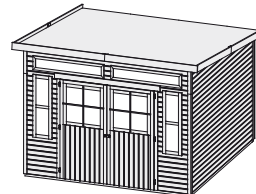

Außenmaße mit Eckleisten	B 302 × T 217 cm	B 302 × T 246 cm
Außenmaße Wand	B 298 × T 213 cm	B 298 × T 242 cm
Innenmaße	B 294 × T 209 cm	B 294 × T 238 cm
Dachstand	B 334 × T 243 cm	B 356 × T 273 cm
Seitenhöhe	206 cm	202 cm
Firshöhe	241 cm	241 cm
Umbauter Raum	13,9 m³	15,7 m³
Dachfläche	7,8 m²	9,5 m²
Dachneigung	7°	7°
Dachüberstand vorne	15 cm	16,5 cm
Dachüberstand Seite	17 cm	28 cm
Dachüberstand hinten	13,5 cm	14,5 cm
Außenmaße Türflügel	B 84,3 × T 3,6 × H 176,5 cm	B 84,3 × T 3,6 × H 176,5 cm
Durchgangsmaße	B 81,5 × H 176,5 cm	B 166,5 × H 176,5 cm
Lichtausschnitt Tür	B 61 × H 62 cm	B 61 × H 62 cm
Anzahl Fenster	2 Oberlichter + 2 Fenster	2 Oberlichter + 2 Fenster
Fenster Außenmaße / Lichtausschnitt	B 34,5 × H 112 cm / B 23 × H 100,5 cm	B 34,5 × H 112 cm / B 23 × H 100,5 cm
Oberlichter Außenmaße / Lichtausschnitt	B 127,5 × H 24,5 cm / B 118,5 × H 15,5 cm	B 127,5 × H 24,5 cm / B 118,5 × H 15,5 cm
Bedarf Selbstklebende Dacheindeckung	2 Rollen	3 Rollen
Bedarf Dachrinnenpakete (Holz)	-	-
Bedarf Dachrinnenpakete (Kunststoff)	-	-
Bedarf Terrassendielen	-	-
Paketmaße	B 298 × T 100 × H 47 cm / 361 kg	B 299 × T 100 × H 50 cm / 417 kg

Fundamentplan (in mm) Bitte beachten Sie dazu den Punkt Vorbereitung der Stellfläche bzw des Fundaments

Gr 6

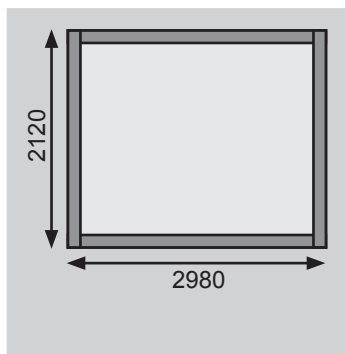

Gr 6 mit Fußboden

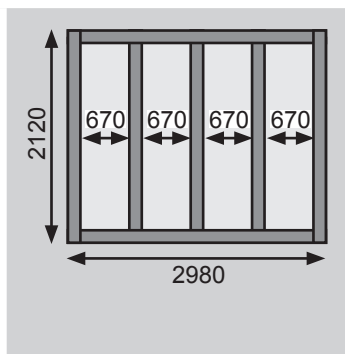

Gr 7

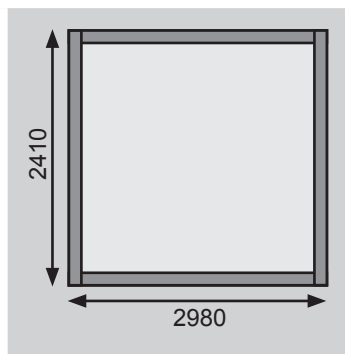

Gr 7 mit Fußboden

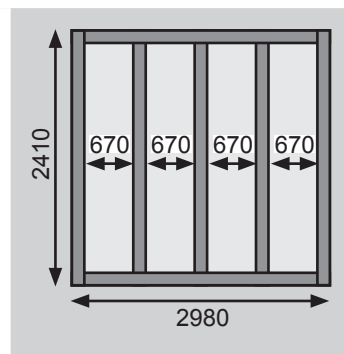

Ausführung

- Nordische Fichte, naturbelassen
- Nordische Fichte, terragrau lackiert

Wand

- Steck-Schraub-System
- 19 mm Rundprofil mit Nut und Feder

Dach

- 16 mm Dachplatte
- inkl Bitumendachbelag zur Ersteindeckung

Tür

- Doppelflügeltür, vormontiert
- Lichtausschnitt aus Kunstglas mit aufgesetzten Sprossen
- Sicherheitsüberfalle
- Justierbare Türbänder für optimale Ausrichtung

Fenster

- 2 feststehende Fenster in der Front, Kunstglas

Oberlicht

- 2 feststehende Oberlichter in der Front, Kunstglas

Fußboden

- Als Zubehör erhältlich
- 16 mm Massivholzboden mit Nut und Feder

Unterkonstruktion

- ca 60 mm breite Bodenbalken, kesseldruckimprägniert

Erhältliches Zubehör (gegen Aufpreis)

- Fußboden
- Selbstklebende Dacheindeckung
- Schleppdach Eco
- Anbauschränk Eco

Weiteres Zubehör und genauere Erläuterungen finden Sie unter der Rubrik **Zubehör**. Beachten Sie bitte die **Übersicht Zubehör**.